

A			重要度	[B]
B	<h3>技术要求</h3> <ol style="list-style-type: none"> 颜色要求：封面：黑白印刷 内页：黑白印刷； 批量时要求统一，不能有明显色差， 版面内容：图案与文字应印刷清晰、规范，不能有印刷缺陷； 页面印刷：双面印刷； 成型方式：骑马钉； 成品尺寸：A5 (140X210)， 尺寸公差按GB/T 1804-c； 批量生产前须送样确认。 			
C				
D				
借(通)用件登记				
出图审查	标志	处数	更改文件号	签名
日期	设计	刘丽桃	标准化	日期
	审核	许美英	批准	日期
	工艺		日期	2022-07-14
				80g双胶
				广东奥马冰箱有限公司
				重量
				比例
				说明书
				共 1 张 第 1 张
				视角符号 
				CKESM-Z01



Οδηγίες χρήσης No-Frost Ψυγείο

Μοντέλο: ES RTF436NEIN

Περιεχόμενα	
1. Πληροφορίες για την ασφάλεια	Σελίδα 1-10
2. Επισκόπηση	Σελίδα 11
3. Εγκατάσταση	Σελίδα 12-16
4. Καθημερινή χρήση	Σελίδα 17-22

Για την ασφάλεια σας, αλλά και για να διασφαλίσετε τη σωστή χρήση, πριν από την εγκατάσταση και την πρώτη χρήση της συσκευής, διαβάστε προσεκτικά αυτό το εγχειρίδιο χρήσης, συμπεριλαμβανομένων των υποδείξεων και των προειδοποιήσεων του. Για την αποφυγή περιπτώσεων λαθών και ατυχημάτων, είναι σημαντικό να διασφαλιστεί ότι όλα τα άτομα που χρησιμοποιούν τη συσκευή είναι πλήρως εξοικειωμένα με τις λειτουργίες και τα χαρακτηριστικά ασφαλείας της. Αποθηκεύστε αυτές τις οδηγίες και βεβαιωθείτε ότι παραμένουν μαζί με την συσκευή εάν μετακινηθεί ή πωληθεί, έτσι ώστε όλοι όσοι τη χρησιμοποιούν στη διάρκεια της ζωής τους να ενημερώνονται κατάλληλα για τη χρήση και την ασφάλεια της συσκευής.

Για την ασφάλεια της ζωής και της ιδιοκτησίας, διατηρήστε τις προφυλάξεις αυτών των οδηγιών του χρήστη, καθώς ο κατασκευαστής δεν είναι υπεύθυνος για ζημιές που προκαλούνται από παράλειψη.

Ασφάλεια παιδιών και ευάλωτων ατόμων

- Αυτή η συσκευή μπορεί να χρησιμοποιηθεί από παιδιά ηλικίας από 8 ετών και άνω και άτομα με μειωμένες σωματικές, αισθητηριακές ή διανοητικές ικανότητες ή έλλειψη εμπειρίας και γνώση περιθωρίου, εάν τους έχει δοθεί πολύ καλή όραση ή εγκατάσταση σχετικά με τη χρήση της συσκευής σε χρηματοκιβώτιο τρόπο και να κατανοήσουν τους κινδύνους που ενέχονται.

- Τα παιδιά ηλικίας από 3 έως 8 ετών επιτρέπεται να γεμίζουν και να αδειάζουν αυτήν τη συσκευή.

- Τα παιδιά πρέπει να επιβλέπονται για να διασφαλιστεί ότι δεν παίζουν με τη συσκευή.
- Ο καθαρισμός και η συντήρηση του χρήστη δεν μπορεί να γίνει από παιδιά, εκτός εάν είναι ηλικίας άνω των 8 ετών και εποπτεύονται.
- Κρατήστε όλες τις συσκευασίες μακριά από παιδιά. Υπάρχει κίνδυνος ασφυξίας.
- Πριν απορρίψετε τη συσκευή, τραβήξτε το βύσμα από την πρίζα, κόψτε το καλώδιο σύνδεσης (όσο πιο κοντά στη συσκευή μπορείτε) και αφαιρέστε την πόρτα για να αποφύγετε την πιθανότητα ηλεκτροπληξίας ή παγίδευσης παιδιών που παίζουν.
- Εάν αυτή η συσκευή που διαθέτει μαγνητικά στεγανοποιητικά πορτών αντικαθιστά μια παλαιότερη συσκευή που έχει ένα ελατήριο (μάνδαλο) στην πόρτα ή το καπάκι, βεβαιωθείτε ότι το ελατήριο έχει αχρηστευτεί πριν απορρίψετε την παλιά συσκευή. Αυτό θα το αποτρέψει από το να γίνει κίνδυνος για ένα παιδί.

Γενική ασφάλεια

- ⚠ **ΠΡΟΕΙΔΟΠΟΙΗΣΗ!** Διατηρείτε τις οπές εξαερισμού, στο περίβλημα της συσκευής ή στην ενσωματωμένη δομή, μακριά από εμπόδια.
- ⚠ **ΠΡΟΕΙΔΟΠΟΙΗΣΗ!** Μην χρησιμοποιείτε μηχανικές συσκευές ή άλλα μέσα για να επιταχύνετε τη διαδικασία απόψυξης, εκτός από εκείνες που συνιστά ο κατασκευαστής.
- ⚠ **ΠΡΟΕΙΔΟΠΟΙΗΣΗ!** Μην καταστρέφετε το κύκλωμα ψυκτικού.
- ⚠ **ΠΡΟΕΙΔΟΠΟΙΗΣΗ!** Μην χρησιμοποιείτε άλλες ηλεκτρικές συσκευές (όπως συσκευές

παρασκευής παγωτού) στο εσωτερικό ψυκτικών συσκευών, εκτός εάν έχουν εγκριθεί για τον σκοπό αυτό από τον κατασκευαστή.

⚠ **ΠΡΟΕΙΔΟΠΟΙΗΣΗ!** Μην αγγίζετε τη λάμπα εάν έχει ανάψει για μεγάλο χρονικό διάστημα επειδή μπορεί να είναι πολύ ζεστή. ¹⁾

⚠ **ΠΡΟΕΙΔΟΠΟΙΗΣΗ!** Όταν τοποθετείτε τη συσκευή, βεβαιωθείτε ότι το καλώδιο τροφοδοσίας δεν είναι παγιδευμένο ή κατεστραμμένο.

⚠ **ΠΡΟΕΙΔΟΠΟΙΗΣΗ!** Μην τοποθετείτε πολλές φορητές προεκτάσεις τροφοδοσίας ή τροφοδοτικά στο πίσω μέρος της συσκευής.

- Μην αποθηκεύετε εκρηκτικές ύλες, όπως δοχεία αεροζόλ με εύφλεκτο προωθητικό σε αυτήν τη συσκευή.

- Το ψυκτικό ισοβουτάνιο (R-600a) περιέχεται στο κύκλωμα ψυκτικού της συσκευής, ένα φυσικό αέριο με υψηλό επίπεδο περιβαλλοντικής συμβατότητας, το οποίο ωστόσο είναι εύφλεκτο.

- Κατά τη μεταφορά και την εγκατάσταση της συσκευής, βεβαιωθείτε ότι κανένα από τα εξαρτήματα του κυκλώματος ψυκτικού δεν έχει υποστεί ζημιά.

- αποφύγετε τις γυμνές φλόγες και τις πηγές ανάφλεξης

- αερίστε καλά το δωμάτιο στο οποίο βρίσκεται η συσκευή

- Είναι επικίνδυνο να τροποποιήσετε τις προδιαγραφές ή να τροποποιήσετε αυτό το προϊόν με πολλούς τρόπους. Τυχόν ζημιά στο καλώδιο μπορεί να προκαλέσει βραχυκύκλωμα, πυρκαγιά ή/και ηλεκτροπληξία.

(1) Εάν υπάρχει φως στον θάλαμο.

- Αυτή η συσκευή προορίζεται να χρησιμοποιηθεί σε οικιακές και παρόμοιες εφαρμογές όπως
 - χώρους κουζίνας προσωπικού σε καταστήματα, γραφεία και άλλα περιβάλλοντα εργασίας
 - αγροικίες, ξενοδοχεία, μοτέλ και άλλα περιβάλλοντα κατοικιών.
 - περιβάλλοντα τύπου bed and breakfast
 - catering και παρόμοιες εφαρμογές μη λιανικού εμπορίου.

⚠ **ΠΡΟΕΙΔΟΠΟΙΗΣΗ!** Οποιαδήποτε ηλεκτρικά εξαρτήματα (βύσμα, καλώδιο τροφοδοσίας, συμπίεστής κ.λπ.) πρέπει να αντικατασταθούν από πιστοποιημένο αντιπρόσωπο ή εξειδικευμένο προσωπικό εξυπηρέτησης.

ΠΡΟΕΙΔΟΠΟΙΗΣΗ! Ο λαμπτήρας που παρέχεται με αυτήν τη συσκευή είναι ένας «λαμπτήρας ειδικής χρήσης» που μπορεί να χρησιμοποιηθεί μόνο με την παρεχόμενη συσκευή. Αυτή η "λάμπα ειδικής χρήσης" δεν μπορεί να χρησιμοποιηθεί για οικιακό φωτισμό.¹⁾

- Το καλώδιο τροφοδοσίας δεν πρέπει να επιμηκυνθεί.
- Βεβαιωθείτε ότι το βύσμα τροφοδοσίας δεν είναι σπασμένο ή κατεστραμμένο από το πίσω μέρος της συσκευής. Ένα σπασμένο ή κατεστραμμένο φις μπορεί να υπερθερμανθεί και να προκαλέσει πυρκαγιά.
- Βεβαιωθείτε ότι μπορείτε να έρθετε στο βύσμα της συσκευής.
- Μην τραβάτε το καλώδιο δικτύου.

(1) Εάν υπάρχει φως στον θάλαμο.

- Εάν η πρίζα είναι χαλαρή, μην εισάγετε το φως. Υπάρχει κίνδυνος ηλεκτροπληξίας ή πυρκαγιάς.
 - Δεν πρέπει να χειρίζεστε τη συσκευή χωρίς τη λάμπα.
 - Αυτή η συσκευή είναι βαριά. Πρέπει να προσέχετε κατά τη μετακίνηση.
 - Μην αφαιρείτε ούτε αγγίζετε αντικείμενα από το χώρο κατάψυξης εάν τα χέρια σας είναι υγρά / βρεγμένα, καθώς αυτό μπορεί να προκαλέσει εκδορές στο δέρμα ή εγκαύματα από παγετό / καταψύκτη.
 - Αποφύγετε την παρατεταμένη έκθεση της συσκευής στο άμεσο ηλιακό φως.
- Καθημερινή χρήση
- Μην βάζετε τίποτα ζεστό κοντά στα πλαστικά μέρη της συσκευής.
 - Μην τοποθετείτε προϊόντα διατροφής που ακουμπούν απευθείας στην πλάτη του καταψύκτη.
 - Τα κατεψυγμένα τρόφιμα δεν πρέπει να καταψύχονται ξανά αφού ξεπαγώσουν.¹⁾
 - Αποθηκεύστε τα προσυσκευασμένα κατεψυγμένα τρόφιμα σύμφωνα με τις οδηγίες κατασκευής κατεψυγμένων τροφίμων.¹⁾
 - Οι συστάσεις του κατασκευαστή περί αποθήκευσης πρέπει να τηρούνται αυστηρά. Ανατρέξτε στις σχετικές οδηγίες.
 - Μην τοποθετείτε ανθρακούχα ποτά στο χώρο της κατάψυξης καθώς δημιουργεί πίεση στο δοχείο, το οποίο μπορεί να προκαλέσει έκρηξη, με αποτέλεσμα να υποστεί ζημιά η συσκευή.¹⁾

(1) Εάν υπάρχει φως στον θάλαμο

- Οι γρανίτες μπορεί να προκαλέσουν εγκαύματα από τον πάγο εάν καταναλωθούν απευθείας από τη συσκευή.
- Για να αποφύγετε τη μόλυνση των τροφίμων, ακολουθήστε τις παρακάτω οδηγίες.
- Το άνοιγμα της πόρτας για μεγάλα χρονικά διαστήματα μπορεί να προκαλέσει σημαντική αύξηση της θερμοκρασίας στους θαλάμους της συσκευής.
- Καθαρίζετε τακτικά επιφάνειες που μπορούν να έρθουν σε επαφή με τρόφιμα και προσβάσιμα συστήματα αποχέτευσης.
- Καθαρίστε τις δεξαμενές νερού εάν δεν έχουν χρησιμοποιηθεί για 48 ώρες. Ξεπλύνετε το σύστημα νερού που είναι συνδεδεμένο σε παροχή νερού, εάν δεν έχει τραβηχτεί νερό για 5 ημέρες.
- Φυλάσσετε ωμό κρέας και ψάρι σε κατάλληλα δοχεία στο ψυγείο, για να μην έρχεται σε επαφή ή στάζει σε άλλα τρόφιμα.
- Οι θάλαμοι δύο αστέρων με κατεψυγμένα τρόφιμα (εάν παρουσιάζονται στη συσκευή) είναι κατάλληλοι για αποθήκευση προ-κατεψυγμένων τροφίμων, αποθήκευση ή παρασκευή παγωτού και παγακίων.
- Οι θάλαμοι ενός, δύο και τριών αστέρων (εάν εμφανίζονται στη συσκευή) δεν είναι κατάλληλοι για την ψύξη φρέσκων τροφίμων.
- Εάν η συσκευή παραμείνει κενή για μεγάλα χρονικά διαστήματα, απενεργοποιήστε την, κάντε απόψυξη, καθαρίστε την, στεγνώστε την και αφήστε την πόρτα ανοιχτή για να αποτρέψετε την ανάπτυξη μούχλας μέσα στη συσκευή.

Φροντίδα και καθαρισμός

- Πριν από τη συντήρηση, απενεργοποιήστε τη

συσκευή και αποσυνδέστε το φισ από την πρίζα δικτύου.

- Μην καθαρίζετε τη συσκευή με μεταλλικά αντικείμενα.
- Μην χρησιμοποιείτε αιχμηρά αντικείμενα για να αφαιρέσετε τον παγετό από τη συσκευή. Χρησιμοποιήστε μια πλαστική ξύστρα. ¹⁾
- Ελέγχετε τακτικά την αποχέτευση στο ψυγείο για απόψυξη νερού. Εάν είναι απαραίτητο, καθαρίστε την αποχέτευση.

Εάν η αποστράγγιση είναι μπλοκαρισμένη, θα συγκεντρωθεί νερό στο κάτω μέρος της συσκευής. ²⁾

Εγκατάσταση

Σημαντικό! Για ηλεκτρική σύνδεση ακολουθήστε προσεκτικά τις οδηγίες που δίνονται σε συγκεκριμένες παραγράφους.

- Αποσυνδεδάξτε τη συσκευή και ελέγξτε εάν υπάρχουν ζημιές σε αυτήν. Μην συνδέετε τη συσκευή εάν έχει υποστεί ζημιά. Αναφέρετε πιθανές ζημιές αμέσως στο μέρος απ' όπου την αγοράσατε. Σε αυτήν την περίπτωση διατηρήστε τη συσκευασία.
- Συνιστάται να περιμένετε τουλάχιστον τέσσερις ώρες πριν συνδέσετε τη συσκευή για να επιτρέψετε στο λάδι να επιστρέψει στον συμπιεστή.

1) Εάν υπάρχει θάλαμος καταψύκτη.

2) Εάν υπάρχει χώρος αποθήκευσης φρέσκων τροφίμων.

- Η επαρκής κυκλοφορία του αέρα θα πρέπει να εξασφαλίζεται γύρω από τη συσκευή, καθώς αυτό δεν οδηγεί σε υπερθέρμανση. Για να επιτύχετε επαρκή αερισμό ακολουθήστε τις οδηγίες που σχετίζονται με την εγκατάσταση.
- Όπου είναι δυνατόν, τα διαχωριστικά του προϊόντος πρέπει να βρίσκονται σε τοίχο για να αποφευχθεί η επαφή ή η πρόσφυση θερμών μερών (συμπιεστής, συμπυκνωτής) για την αποφυγή πιθανής πυράκτωσης.
- Η συσκευή δεν πρέπει να βρίσκεται κοντά σε καλοριφέρ ή κουζίνες.
- Βεβαιωθείτε ότι η πρίζα είναι προσβάσιμη μετά την εγκατάσταση της συσκευής.

ΕΠΙΣΚΕΥΕΣ

- Οποιαδήποτε εργασία που απαιτείται για τη συντήρηση της ηλεκτρικής συσκευής πρέπει να εκτελείται από εξειδικευμένο ηλεκτρολόγο ή αρμόδιο άτομο.
 - Αυτό το προϊόν πρέπει να επισκευάζεται από εξουσιοδοτημένο κέντρο επισκευών και πρέπει να χρησιμοποιούνται μόνο γνήσια ανταλλακτικά.
- ### **Εξοικονόμηση ενέργειας**
- Μην βάζετε ζεστό φαγητό στη συσκευή.
 - Μην στοιβάζετε τρόφιμα με μικρή απόσταση καθώς αυτό εμποδίζει την κυκλοφορία του αέρα.
 - Βεβαιωθείτε ότι το φαγητό δεν αγγίζει το πίσω μέρος του θαλάμου.
 - Εάν διακοπεί το ηλεκτρικό ρεύμα, μην ανοίξετε τις πόρτες.
 - Μην ανοίγετε συχνά τις πόρτες.
 - Μην κρατάτε τις πόρτες ανοιχτές για πολλή ώρα.
 - Μην ρυθμίζετε το θερμοστάτη σε υπερβολικές θερμοκρασίες.

- Όλα τα εξαρτήματα, όπως συρτάρια, μπαλκόνια ραφιών, πρέπει να φυλάσσονται στην θέση τους για χαμηλότερη κατανάλωση ενέργειας.

Προστασία Περιβάλλοντος ® Αυτή η συσκευή δεν περιέχει αέρια που θα μπορούσαν να καταστρέψουν τη στιβάδα του όζοντος, είτε στο ψυκτικό κύκλωμα είτε στα μονωτικά υλικά. Η συσκευή δεν πρέπει να απορρίπτεται μαζί με τα αστικά απορρίμματα και σκουπίδια. Ο μονωτικός αφρός περιέχει εύφλεκτα αέρια: η συσκευή πρέπει να απορρίπτεται σύμφωνα με τους κανονισμούς της συσκευής για παραλαβή από τις τοπικές αρχές. Αποφύγετε την πρόκληση ζημιάς στη μονάδα ψύξης, ειδικά τον εναλλακτή θερμότητας

Τα υλικά που χρησιμοποιούνται σε αυτήν τη συσκευή με το σύμβολο ♻ είναι ανακυκλώσιμα.



- Το σύμβολο στο προϊόν ή στη συσκευασία του υποδεικνύει ότι αυτό το προϊόν ενδέχεται να μην αντιμετωπίζεται ως οικιακά απόβλητα. Αντ 'αυτού, θα πρέπει να μεταφερθεί σε κατάλληλα σημεία συλλογής για την ανακύκλωση ηλεκτρικού και ηλεκτρονικού εξοπλισμού. Εάν διασφαλίσετε ότι το προϊόν αυτό απορρίπτεται σωστά, θα βοηθήσετε στην αποτροπή πιθανών αρνητικών συνεπειών για το περιβάλλον και την ανθρώπινη υγεία, οι οποίες διαφορετικά θα μπορούσαν να προκληθούν από ακατάλληλο χειρισμό απορριμμάτων αυτού του προϊόντος. Για πιο λεπτομερείς πληροφορίες

σχετικά με την ανακύκλωση αυτού του προϊόντος, επικοινωνήστε με το τοπικό σας συμβούλιο, την υπηρεσία διάθεσης οικιακών απορριμμάτων ή το κατάστημα όπου αγοράσατε το προϊόν.

• Υλικά συσκευασίας

Τα υλικά με το σύμβολο είναι ανακυκλώσιμα.

Απορρίψτε τη συσκευασία σε κατάλληλα δοχεία συλλογής για ανακύκλωση.

Απόρριψη της συσκευής

1. Αποσυνδέστε το φισ από την πρίζα.
2. Κόψτε το καλώδιο δικτύου και πετάξτε το.



 **ΠΡΟΕΙΔΟΠΟΙΗΣΗ!**

Κατά την χρήση, επισκευή και απόρριψη της συσκευής, προσέξτε το σύμβολο παρόμοιο με την αριστερή πλευρά, το οποίο βρίσκεται στο πίσω μέρος της συσκευής (πίσω πάνελ ή συμπιεστής) με κίτρινο ή πορτοκαλί χρώμα.

Είναι προειδοποιητικό σύμβολο κινδύνου πυρκαγιάς. Υπάρχουν εύφλεκτα υλικά στους ψυκτικούς σωλήνες και στον συμπιεστή.

Να βρίσκεστε μακριά πηγή φωτιάς κατά τη χρήση, τη συντήρηση και την απόρριψη.

Επισκόπηση

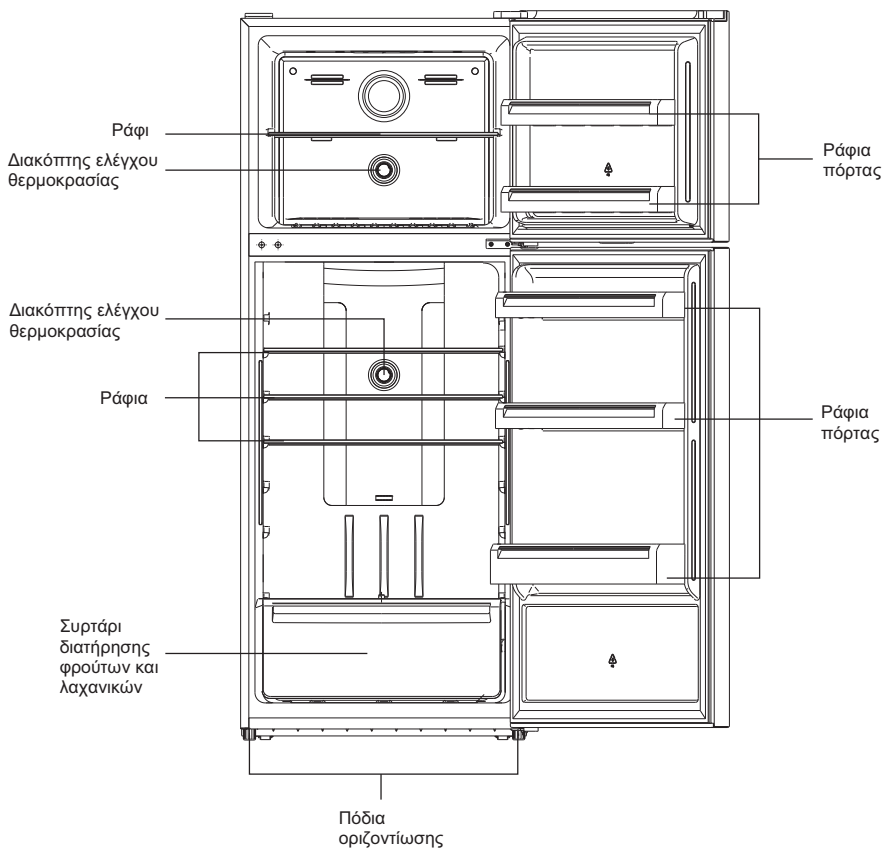

Εγκατάσταση

Πριν να αναστρέψετε τη φορά κατά την οποία ανοίγει η πόρτα, παρακαλείστε να έχετε προετοιμάσει τα ακόλουθα εργαλεία και υλικά: ίσιο κατασάβιδο, σταυροκατσάβιδο, κλειδί σύσφιξης και τα εξαρτήματα που περιλαμβάνονται στην πλαστική θήκη (polybag):

Αριστερός μεντεσές x1 Κάλυμμα αριστερού μεντεσέ x1 Αριστερός αντιστάτης κάτω πόρτας x2
Μεταλλικό τμήμα αριστερού αντιστάτη κάτω πόρτας x2



1. Κλείστε την επάνω πόρτα, αφαιρέστε τη βίδα από τα καλύμματα των επάνω μεντεσέδων με σταυροκατσάβιδο. Απομακρύνετε το κάλυμμα του μεντεσέ, στη συνέχεια ξεβιδώστε τον επάνω μεντεσέ και αφαιρέστε την επάνω πόρτα.

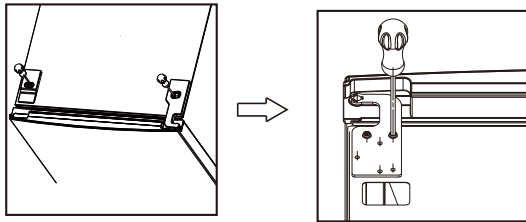

2. Ξεβιδώστε τον άνω μεντεσέ της κάτω πόρτας με σταυροκατσάβιδο, στη συνέχεια αφαιρέστε την κάτω πόρτα.

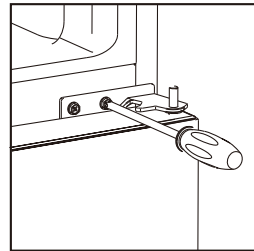

3. Τοποθετήστε το ψυγείο με την πίσω πλευρά στο δάπεδο, αφαιρέστε τα ρυθμιζόμενα πόδια όπως απεικονίζεται ακολούθως, στη συνέχεια ξεβιδώστε τον κάτω μεντεσέ με το σταυροκατσάβιδο.

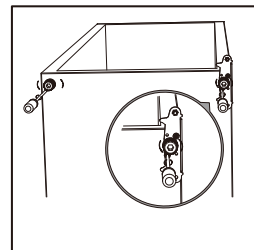

Εγκατάσταση

- Ξεβιδώστε και αφαιρέστε τον πείρο του κάτω μεντεσέ, στη συνέχεια στρέψτε τον βραχίονα από την άλλη πλευρά και επανατοποθετήστε τον.

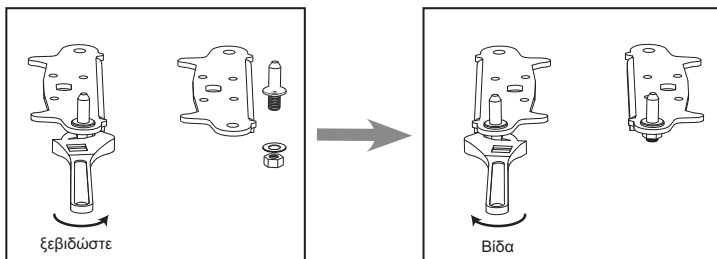

- Τοποθετήστε εκ νέου το βραχίονα που αντιστοιχεί στον πείρο του κάτω μεντεσέ. Τοποθετήστε εκ νέου και τα δύο ρυθμιζόμενα πόδια. Μεταφέρετε την κάτω πόρτα στη σωστή θέση.

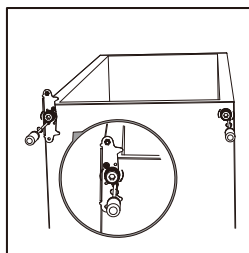

- Ξεβιδώστε το δεξιό αντιστάτη της κάτω πόρτας με το μεταλλικό τμήμα από την κάτω πλευρά της άνω πόρτας. Στη συνέχεια εγκαταστήστε τον αριστερό αντιστάτη της κάτω πόρτας και το μεταλλικό τμήμα στην αριστερή πλευρά του κάτω τμήματος της άνω πόρτας. (Ακολουθήστε την ίδια διαδικασία όπως και για την κάτω πόρτα).

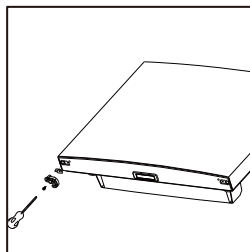
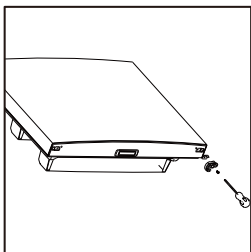

Εγκατάσταση

7. Αντιστρέψτε τον άνω μεντεσέ της κάτω πόρτας κατά 180°C και στη συνέχεια μεταφέρετέ τον στην κάτω αριστερή γωνία. Τοποθετήστε τον πείρο του άνω μεντεσέ της κάτω πόρτας στην άνω οπή της κάτω πόρτας και στη συνέχεια συσφίξτε τις βίδες.

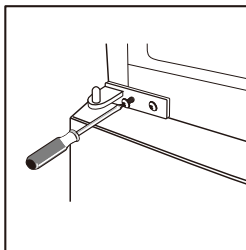

8. Τοποθετήστε ξανά την επάνω πόρτα, στερεώστε τον μεντεσέ της άνω πόρτας στο θάλαμο.

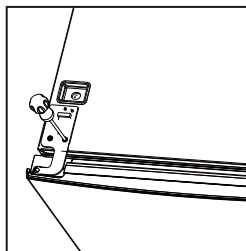

9. Βγάλτε το κάλυμμα του μεντεσέ από τη θήκη με τα εξαρτήματα και στερεώστε το στον επάνω μεντεσέ. Στη συνέχεια καλύψτε την οπή στη δεξιά πλευρά.

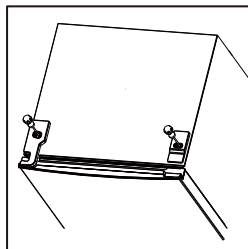

Εγκατάσταση

Απαιτούμενος χώρος για το άνοιγμα της πόρτας

- Επιλέξτε μια θέση που δεν εκτίθεται απευθείας στην ηλιακή ακτινοβολία.
- Επιλέξτε μια θέση με επαρκή χώρο για το άνετο άνοιγμα των θυρών.
- Επιλέξτε μια θέση με επίπεδο (ή σχεδόν επίπεδο) δάπεδο.
- Φροντίστε να υπάρχει επαρκής χώρος για την εγκατάσταση του ψυγείου σε επίπεδη επιφάνεια.
- Αφήστε διάκενο στα δεξιά, στα αριστερά, στην πίσω πλευρά και την επάνω πλευρά της συσκευής κατά την εγκατάσταση της. Αυτό θα συμβάλλει στην μείωση της κατανάλωσης ενέργειας μειώνοντας έτσι τον λογαριασμό ηλεκτρικού ρεύματος που πληρώνετε.

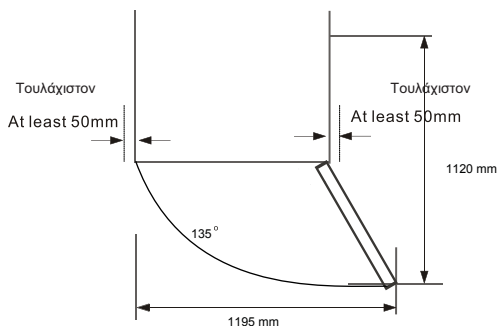
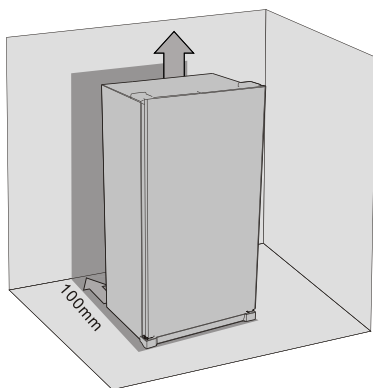

Οριζόντιωση του ψυγείου

Οριζόντιωση της μονάδας

Για αυτό το σκοπό ρυθμίστε τα δύο πόδια οριζόντιωσης που βρίσκονται στο μπροστινό μέρος της συσκευής.

Εάν η συσκευή δεν είναι οριζοντιωμένη, οι πόρτες και το μαγνητικό λάστιχο δεν θα ευθυγραμμίζονται σωστά.

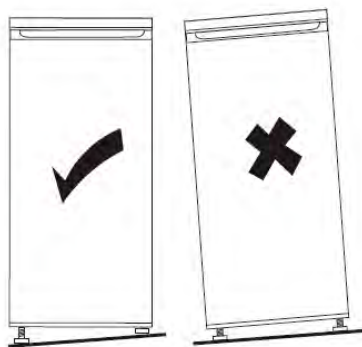

Εγκατάσταση

Τοποθέτηση

Εγκαταστήστε τη συσκευή σε θέση όπου η θερμοκρασία περιβάλλοντος να αντιστοιχεί στην κλιματική ταξινόμηση που αναγράφεται στην ενδεικτική πινακίδα της συσκευής:

Κατηγορία κλίματος	Θερμοκρασία περιβάλλοντος
SN	+ 10°C έως +32°C
N	+ 16°C έως +32°C
ST	+ 16°C έως +38°C
T	+ 16°C έως +43°C

Θέση

Η εγκατάσταση της συσκευής πρέπει να γίνεται σε θέση που βρίσκεται σε απόσταση από πηγές θερμότητας όπως θερμαντικά σώματα, καυστήρες, απευθείας έκθεση σε ηλιακή ακτινοβολία κτλ. Βεβαιωθείτε ότι ο αέρας μπορεί να κυκλοφορεί ελεύθερα γύρω από την πίσω πλευρά του θαλάμου. Για να διασφαλιστεί η μέγιστη απόδοση της συσκευής, εάν η συσκευή τοποθετηθεί κάτω από προεξέχοντα τοίχο, η ελάχιστη απόσταση μεταξύ της επάνω πλευράς του θαλάμου και του τοίχου πρέπει να είναι τουλάχιστον 100 mm. Ιδανικά, ωστόσο, η συσκευή δεν πρέπει να εγκαθίσταται κάτω από τοίχους που προεξέχουν. Η ακριβής οριζόντιωση της συσκευής διασφαλίζεται με τη χρήση ενός ή περισσότερων ρυθμιζόμενων ποδιών στη βάση του θαλάμου.



Προειδοποίηση! Πρέπει να είναι δυνατή η αποσύνδεση της συσκευής από την παροχή ρεύματος. Η πρίζα πρέπει, επομένως, να είναι προσβάσιμη μετά την εγκατάσταση.

Ηλεκτρική σύνδεση

Πριν τη σύνδεση με την παροχή ρεύματος, βεβαιωθείτε ότι η τάση και η συχνότητα που εμφανίζονται στην ενδεικτική πινακίδα αντιστοιχούν στην οικιακή σας παροχή ηλεκτρικού ρεύματος. Απαιτείται γείωση της συσκευής. Η πρίζα του καλωδίου τροφοδοσίας παρέχεται με επαφή για αυτόν τον σκοπό. Εάν δεν έχει γειωθεί η πρίζα οικιακής παροχής ρεύματος, συνδέστε την συσκευή με χωριστή γείωση σύμφωνα με τους ισχύοντες κανονισμούς, εφόσον συμβουλευτείτε ειδικά εκπαιδευμένο ηλεκτρολόγο.

Ο κατασκευαστής δεν φέρει καμία ευθύνη σε περίπτωση μη τήρησης των ανωτέρω προφυλάξεων ασφάλειας. Αυτή η συσκευή είναι σύμφωνη με τις Οδηγίες ΕΟΚ.

Καθημερινή χρήση

Χρήση οθόνης ελέγχου

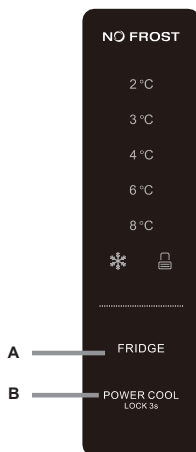

Κύρια λειτουργία →

- A. Έλεγχος θερμοκρασίας του θαλάμου συντήρησης (Fridge)
- B. Ενεργοποίηση Ψύξης/ Κλειδωμα/Ξεκλειδωμα (Power Cool/ Locking / Unlocking)

Κατάσταση λειτουργίας:

- Η οθόνη φωτίζεται κατά 100% για 3 δευτερόλεπτα διάστημα κατά το οποίο λειτουργεί ακριβώς σύμφωνα με την προγραμματισμένη ρύθμιση (λειτουργία και θερμοκρασία) πριν την απενεργοποίηση. Το σύστημα θα κλειδώσει αυτόματα 2 δευτερόλεπτα μετά το πάτημα του τελευταίου πλήκτρου. Μετά το κλειδωμα, το φως της οθόνης θα σβήσει μετά την πάροδο 60 δευτερολέπτων από το πάτημα του τελευταίου πλήκτρου.
- Θα εμφανιστούν στην οθόνη και οι δύο θερμοκρασίες προεπιλογής του θαλάμου κατάψυξης.

Οθόνη:

- Η οθόνη ελέγχου θα φωτιστεί μόλις ανοίξει η πόρτα του θαλάμου συντήρησης ή κατάψυξης (μόνο ένα σήμα πόρτας είναι αντιληπτό κάθε φορά).
- Η οθόνη ελέγχου θα φωτιστεί από τη λειτουργία οποιουδήποτε πλήκτρου ενώ το φως θα σβήσει 1 λεπτό μετά την τελευταία λειτουργία. Προβολή στην οθόνη κατά τη διάρκεια της κανονικής λειτουργίας.
- Προβολή στην οθόνη της θερμοκρασίας του θαλάμου κατάψυξης: Εμφάνιση της θερμοκρασίας της τρέχουσας ρύθμισης.

Αναπαράσταση των πλήκτρων:

Έλεγχος θερμοκρασίας του θαλάμου συντήρησης

Το πλήκτρο αυτό λειτουργεί και στη λειτουργία που Ορίζεται από το Χρήστη (User Defined Mode) καθώς και στην Υπερλειτουργία (Super Mode). Μετά την εισαγωγή τη θερμοκρασία του θαλάμου συντήρησης το πλήκτρο αυτό αναβοσβήνει. Πιέζοντας διαδοχικά αυτό το πλήκτρο, η θερμοκρασία

Καθημερινή χρήση

μεταβάλλεται διαδοχικά σε "2C, 3C, 4C, 6C, 8C", ενώ στη συνέχεια αναβοσβήνει για 5 δευτερόλεπτα, κάτι που σημαίνει ότι έχει προγραμματιστεί η επιλεγμένη θερμοκρασία.

Έλεγχος θερμοκρασίας του θαλάμου συντήρησης

- Συνδέστε τη συσκευή με την πρίζα. Η εσωτερική θερμοκρασία ελέγχεται από αισθητήρα. Υπάρχουν 3 ρυθμίσεις COLD, COLDER και COLDEST (κρύο, πολύ κρύο, πάρα πολύ κρύο). Η ρύθμιση COLD είναι η θερμότερη ρύθμιση και η ρύθμιση COLDEST είναι η ψυχρότερη ρύθμιση.
- Η συσκευή δεν μπορεί να λειτουργεί στη σωστή θερμοκρασία εάν η θερμοκρασία περιβάλλοντος είναι πολύ υψηλή ή εάν ανοίγετε συχνά την πόρτα.

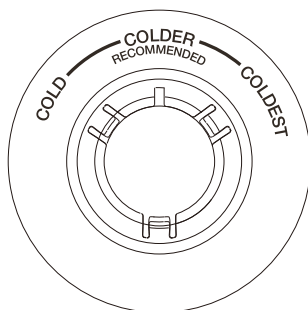

Power cool / Locking / Unlocking (Ενεργοποίηση ψύξης/Κλείδωμα/Ξεκλείδωμα)

- Power Cool: Αγγίξτε αυτό το πλήκτρο για να ρυθμίσετε/καταργήσετε τη λειτουργία Power Cool Mode στην κατάσταση "Unlocking" (Ξεκλείδωμα).

Κατά την εισαγωγή της, φωτίζεται η ένδειξη  και Αυτόματη Έξοδος μετά από

- λειτουργία N σε 3 ώρες. Πιέστε για μεγάλο χρονικό διάστημα για να

Εισαγωγή/Έξοδος από τη Λειτουργία Κλειδώματος (Locking Mode)

-Ξεκλείδωμα: Πιέστε για 3 δευτερόλεπτα στη λειτουργία κλειδώματος και θα ξεκλειδώσουν όλα τα πλήκτρα μετά από ένα μακρύ ήχο.

-Ξεκλείδωμα: Πιέστε για 3 δευτερόλεπτα τη λειτουργία ξεκλειδώματος και θα ξεκλειδώσουν όλα τα πλήκτρα μετά από ένα μακρύ ήχο.

Πίεση πλήκτρου και μακρύς ήχος μετά από την πίεση του πλήκτρου

Όλα τα πλήκτρα μπορούν να χρησιμοποιηθούν μόνο στη λειτουργία ξεκλειδώματος (unlock).

Λειτουργία Lock (Κλείδωμα)

Ο χειρισμός N θα κλειδώσει αυτόματα την οθόνη σε 60 δευτερόλεπτα.

Καθημερινή χρήση

Πριν χρησιμοποιήσετε για πρώτη φορά τη συσκευή

Καθαρισμός του εσωτερικού της συσκευής

Πριν να χρησιμοποιήσετε τη συσκευή για πρώτη φορά, πλύνετε το εσωτερικό της συσκευής και όλα τα εσωτερικά παρελκόμενα με χλιαρό νερό στο οποίο έχετε προσθέσει μικρή ποσότητα σαπουνιού με ουδέτερο pH για να αφαιρέσετε τη συνήθη μυρωδιά ενός νέου προϊόντος και στη συνέχεια σκουπίστε το σχολαστικά.

Σημαντική ειδοποίηση! Μην χρησιμοποιείτε απορρυπαντικά ή διαβρωτικά προϊόντα καθώς θα προκαλέσει βλάβη στο τελείωμα.

Καθημερινή χρήση

Κατάψυξη νωπών τροφίμων

- Ο θάλαμος ψύξης είναι κατάλληλος για την κατάψυξη νωπών τροφίμων και προϊόντα βαθιάς κατάψυξης για μεγάλο χρονικό διάστημα.
- Τοποθετήστε τα νωπά τρόφιμα τα οποία πρόκειται να καταψυχθούν στο θάλαμο στο κάτω τμήμα της μονάδας.
- Η μέγιστη ποσότητα τροφίμων τα οποία μπορούν να καταψυχθούν σε 24 ώρες ορίζεται στην ενδεικτική πινακίδα.
- Η διαδικασία κατάψυξης διαρκεί 24 ώρες: κατά τη διάρκεια αυτής της περιόδου μην προσθέτετε άλλα τρόφιμα τα οποία πρέπει να καταψυχθούν.

Φύλαξη κατεψυγμένων τροφίμων

Όταν χρησιμοποιείτε τη συσκευή για πρώτη φορά ή εάν η συσκευή έχει μείνει ακριβώς για κάποιο χρονικό διάστημα, πριν να τοποθετήσετε τα τρόφιμα στο θάλαμο. Θέστε τη συσκευή σε λειτουργία για 2 τουλάχιστον ώρες στην υψηλότερη ρύθμιση.

Σημαντική ειδοποίηση! Σε περίπτωση ακούσιας απόψυξης, παραδείγματος χάρι, σε περίπτωση διακοπής ρεύματος διάρκειας μεγαλύτερης από την τιμή που αναγράφεται στο διάγραμμα τεχνικών χαρακτηριστικών στην ενότητα «χρόνος ανόδου στη σωστή θερμοκρασία» ("rising time"), τα αποψυγμένα τρόφιμα πρέπει να καταναλώνονται αμέσως ή να μαγειρεύονται αμέσως και στην συνέχεια να καταψύχονται εκ νέου (μαγειρεμένα).

Απόψυξη

Τα τρόφιμα βαθιάς κατάψυξης ή τα κατεψυγμένα τρόφιμα μπορούν να αποψύχονται, πριν τη χρήση τους, στο θάλαμο συντήρησης του ψυγείου, ανάλογα με τον χρόνο που είναι διαθέσιμος για αυτή τη διαδικασία. Τα μικρά τεμάχια τροφίμων μπορούν να μαγειρευτούν ενώ είναι ακόμη κατεψυγμένα, απευθείας από το θάλαμο ψύξης. Σε αυτή την περίπτωση, το μαγείρεμα θα διαρκέσει περισσότερο χρόνο.

Παρελκόμενα

Κινητά ράφια

Τα τοιχώματα του ψυγείου είναι εφοδιασμένα με οδηγούς για την επιθυμητή τοποθέτηση των ραφιών.

Τοποθέτηση των ραφιών πόρτας

Για να είναι δυνατή η φύλαξη συσκευασίων τροφίμων διαφόρων μεγεθών, τα ράφια πόρτας μπορούν να τοποθετηθούν σε διάφορα ύψη. Για να εκτελέσετε αυτές τις προσαρμογές, κάντε τα ακόλουθα: τραβήξτε σταδιακά το ράφι στην κατεύθυνση που υποδεικνύουν τα βέλη έως ότου ελευθερωθεί και στη συνέχεια τοποθετήστε το εκ νέου όπως χρειάζεται.

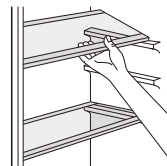

Καθημερινή χρήση

Χρήσιμες υποδείξεις και συμβουλές

Συμβουλές για τη διαδικασία κατάψυξης

Ακολουθούν ορισμένες χρήσιμες υποδείξεις που θα σας βοηθήσουν να αξιοποιήσετε στο έπακρο τη διαδικασία κατάψυξης.

- Η μέγιστη ποσότητα τροφίμων που μπορεί να καταψυχθεί σε 24 ώρες αναγράφεται στην ενδεικτική πινακίδα.
- Η διαδικασία κατάψυξης διαρκεί περίπου 24 ώρες. Κατά τη διάρκεια αυτής της περιόδου δεν πρέπει να προστίθενται νέα τρόφιμα για να καταψυχθούν.
- Πρέπει να καταψύχονται μόνο τρόφιμα τα οποία είναι υψηλής ποιότητας, νωπά και επιμελώς καθαρισμένα.
- Τα τρόφιμα πρέπει να προετοιμάζονται σε μικρές ποσότητες για να είναι δυνατή η ταχεία και πλήρης κατάψυξή τους και να είναι δυνατή η μετέπειτα απόψυξη μόνο της επιθυμητής ποσότητας.
- Τυλίξτε τα τρόφιμα σε αλουμινοχαρτό ή περιτύλιγμα πολυθενίου και βεβαιωθείτε ότι οι συσκευασίες είναι κλεισμένες αεροστεγώς.
- Νωπά ή μη κατεψυγμένα τρόφιμα δεν πρέπει να έρχονται σε επαφή με ήδη κατεψυγμένα τρόφιμα, διότι τυχόν επαφή με αυτά θα αυξήσει τη θερμοκρασία των κατεψυγμένων τροφίμων.
- Οι τροφές που δεν περιέχουν λίπος φυλάσσονται καλύτερα και για μεγαλύτερο χρονικό διάστημα από τις λιπαρές τροφές. Το αλάτι μειώνει τη διάρκεια αποθήκευσης των τροφίμων.
- Το νερό παγώνει και εάν καταναλωθεί αμέσως μετά την έξοδό του από το θάλαμο κατάψυξης είναι πιθανό να προκαλέσει κρυοπαγήματα.
- Συνιστάται να αναγράφεται η ημερομηνία κατάψυξης σε κάθε ατομικό πακέτο για να είναι δυνατή η απομάκρυνσή της από τον θάλαμο ψύξης.
- Συνιστάται να αναγράφεται η ημερομηνία κατάψυξης σε κάθε ατομικό πακέτο για να μπορείτε να παρακολουθείτε το χρόνο φύλαξης.

Συμβουλές για την αποθήκευση κατεψυγμένων τροφίμων

Για να απολαμβάνετε τη βέλτιστη απόδοση αυτής της συσκευής πρέπει:

Να διασφαλίσετε ότι τα τρόφιμα που διατίθενται κατεψυγμένα στο εμπόριο διατηρήθηκαν υπό τις κατάλληλες συνθήκες από τον έμπορο λιανικής.

Να διασφαλίσετε ότι οι κατεψυγμένες τροφές μεταφέρονται από το θάλαμο συντήρησης του ψυγείου στην κατάψυξη όσο το δυνατόν νωπότερα

Να μην ανοίγετε συχνά την πόρτα του ψυγείου ή να την αφήνετε ανοιχτή για διάστημα μεγαλύτερο από όσο είναι απολύτως αναγκαίο.

Από τη στιγμή της απόψυξής τους, τα τρόφιμα υποβαθμίζονται ταχέως και δεν μπορούν να καταψυχθούν εκ νέου.

Η περίοδος συντήρησης που αναγράφεται από τον παρασκευαστή των τροφίμων δεν πρέπει να υπερβαίνεται.

Συμβουλές για κατάψυξη νωπών τροφίμων

Για έχετε την καλύτερη απόδοση:

- Μη φυλάσσετε ζεστά τρόφιμα ή υγρά που εξατμίζονται στο ψυγείο.
- Καλύπτετε ή τυλίγετε τα τρόφιμα, ιδιαίτερα εάν έχουν έντονη οσμή.

Συμβουλές για τη διαδικασία συντήρησης

Χρήσιμες συμβουλές:

- Προετοιμασία (όλα τα είδη): τυλίξτε σε σακούλες πολυθενίου και τοποθετείτε τις στα γυάλινα ράφια επάνω από το συρτάρι συντήρησης λαχανικών.
- Για λόγους ασφάλειας, τα τρόφιμα πρέπει να συντηρούνται με αυτόν τον τρόπο για μια έως δύο ημέρες.
- Μαγειρεμένα τρόφιμα, κρύα πιάτα, κτλ... Αυτά πρέπει να καλύπτονται και μπορούν να τοποθετηθούν σε οποιοδήποτε ράφι.
- Φρούτα και λαχανικά: αυτά πρέπει να καθαρίζονται σχολαστικά και να τοποθετούνται στο ειδικό /ά συρτάρι(ρια) που παρέχονται για αυτό το σκοπό.
- Βούτυρα και τυριά: αυτά πρέπει να τοποθετούνται σε ειδικά αεροστεγή δοχεία ή να τυλιγούνται σε αλουμινοχαρτό ή σακούλες πολυθενίου για να αποβάλλεται όσο το δυνατόν μεγαλύτερη ποσότητα αέρα.
- Μπουκάλια γάλακτος: αυτά πρέπει να διαθέτουν καπάκι και πρέπει να φυλάσσονται στα ράφια της πόρτας.
- Οι μπανάνες, οι πατάτες, τα κρεμμύδια και τα σκόρδα, δεν πρέπει να φυλάσσονται στο ψυγείο εάν δεν είναι συσκευασμένα.

Διαμερίσματα θαλάμου ψύξης	Τύπος τροφίμου
Πόρτα ή ράφια του θαλάμου βαθιάς ψύξης	Τρόφιμα με φυσικά συντηρητικά, όπως μαρμελάδες, χυμοί, ποτά, σάλτσες. Μην αποθηκεύετε αλλοιώσιμα τρόφιμα.
Συρτάρι λαχανικών (Συρτάρι σαλάτας)	Τα φρούτα, τα μυρωδικά και τα λαχανικά πρέπει να τοποθετούνται χωριστά σε δοχείο λαχανικών. Στον θάλαμο ψύξης δεν πρέπει να συντηρούνται μπανάνες, κρεμμύδια, πατάτες, σκόρδο στον θάλαμο ψύξης.
Ράφι ψυγείου - Θάλαμος ψύξης βάσης(θάλαμος/συρτάρι)	Ωμό κρέας, πουλερικά, ψάρια (για αποθήκευση μικρής διάρκειας)
Ράφι ψυγείου-μεσαίο	Γαλακτοκομικά προϊόντα, αυγά
Ράφι ψυγείου- επάνω	Τρόφιμα που δεν χρειάζονται μαγειρέμα, όπως τρόφιμα έτοιμα να καταναλωθούν, προϊόντα ντελικατέσεν, υπολείμματα τροφών.
Συρτάρι(α) θαλάμου κατάψυξης/ράφι	Τρόφιμα που προορίζονται για μακροχρόνια συντήρηση. Συρτάρι/ράφι βάσης για ωμό κρέας, πουλερικά, ψάρι. Μεσαίο συρτάρι/ράφι για κατεψυγμένα λαχανικά, λεπτκομμένα λαχανικά. Επάνω συρτάρι/ράφι για παγωτό, κατεψυγμένα φρούτα, κατεψυγμένα μαγειρεμένα τρόφιμα.
Καταψυκτής οριζόντιου τύπου	Τρόφιμα που προορίζονται για μακροχρόνια συντήρηση. Ωμό κρέας, πουλερικά, ψάρια, κατεψυγμένα λαχανικά, λεπτκομμένες πατάτες, παγωτό, κατεψυγμένα φρούτα, κατεψυγμένα μαγειρεμένα τρόφιμα.

Καθημερινή χρήση

Καθαρισμός

Για λόγους υγιεινής, το εσωτερικό της συσκευής, περιλαμβανομένων των εξαρτημάτων του, πρέπει να καθαρίζεται τακτικά.



Προσοχή! Η συσκευή δεν μπορεί να είναι συνδεδεμένη με την παροχή ρεύματος κατά τη διάρκεια του καθαρισμού. Κίνδυνος ηλεκτροπληξίας! Πριν τον καθαρισμό, απενεργοποιείστε τη συσκευή και βγάλτε το βύσμα από την πρίζα ή απενεργοποιείστε τη ή κλείστε τον αυτόματο διακόπτη ηλεκτρικού κυκλώματος ή την ασφάλεια. Ποτέ μην καθαρίζετε τη συσκευή με ατμοκαθαριστή. Η υγρασία που ενδέχεται να συγκεντρωθεί στα ηλεκτρικά εξαρτήματα ενέχει κίνδυνο ηλεκτροπληξίας! Η παρουσία θερμών υδρατμών μπορεί να προκαλέσει βλάβη στα πλαστικά μέρη. Η συσκευή πρέπει να έχει στεγνώσει πριν να τεθεί εκ νέου σε λειτουργία.

Σημαντική ειδοποίηση! Τα αιθέρια έλαια και οι οργανικοί διαλύτες μπορούν να προκαλέσουν ζημιά στα πλαστικά μέρη, π.χ. ο χυμός λεμονιού ή ο χυμός της φλούδας πορτοκαλιού, το βουτυρικό οξύ, τα προϊόντα καθαρισμού που περιέχουν οξικό οξύ.

- Μην επιτρέπετε σε αυτές τις ουσίες να έρθουν σε επαφή με εξαρτήματα της συσκευής.
- Μην χρησιμοποιείτε διαβρωτικά προϊόντα καθαρισμού.
- Απομακρύνετε τα τρόφιμα από την κατάψυξη. Φυλάξτε τα σε δροσερό μέρος καλά καλυμμένα.
- Απενεργοποιείστε τη συσκευή και βγάλτε το βύσμα από την πρίζα ή απενεργοποιείστε τη ή κλείστε τον αυτόματο διακόπτη ηλεκτρικού κυκλώματος ή την ασφάλεια.
- Καθαρίστε τη συσκευή και τα εξαρτήματα στο εσωτερικό της με ένα ύφασμα και χλιαρό νερό. Μετά τον καθαρισμό, σκουπίστε με ένα πανί και καθαρό νερό και στεγνώστε τη συσκευή.
- Αφού στεγνώσουν όλα εντελώς, θέστε τη συσκευή ξανά σε λειτουργία.

Ρύθμιση της υγρασίας στο συρτάρι διατήρησης φρούτων και λαχανικών:

- Χαμηλή υγρασία: μετακινήστε τον ρυθμιστή προς τα αριστερά
- Υψηλή υγρασία: μετακινήστε τον ρυθμιστή προς τα δεξιά

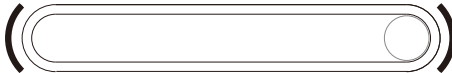

Καθημερινή χρήση

Αντιμετώπιση προβλημάτων



Προσοχή! Πριν αντιμετωπίσετε οποιοδήποτε πρόβλημα αποσυνδέστε τη συσκευή από την παροχή ρεύματος. Μόνο ένας ειδικά εκπαιδευμένος ηλεκτρολόγος ή ειδικευμένο άτομο πρέπει να αντιμετωπίζει τα προβλήματα που δεν περιλαμβάνονται σε αυτό το εγχειρίδιο.

Σημαντική ειδοποίηση! Ακούγονται ορισμένοι ήχοι/θόρυβοι κατά την συνήθη χρήση (συμπίεστisής ή κυκλοφορία ψυκτικού μέσου)

Πρόβλημα	Πιθανή αιτία	Λύση
Η συσκευή δεν λειτουργεί.	Το βύσμα δεν είναι συνδεδεμένο με τη παροχή ρεύματος ή η πρίζα έχει χαλαρώσει.	Συνδέστε το βύσμα με την παροχή.
	Η ασφάλεια έχει καταστραφεί ή είναι ελαττωματική.	Ελέγξτε την ασφάλεια και αντικαταστήστε την εάν χρειάζεται.
	Η πρίζα είναι ελαττωματική.	Τυχόν δυσλειτουργίες της παροχής ρεύματος πρέπει να διορθώνονται από ηλεκτρολόγο.
Η συσκευή ψύχει ή παγώνει υπερβολικά τα τρόφιμα.	Η θερμοκρασία έχει ρυθμιστεί σε υπερβολικά χαμηλή τιμή.	Στρέψτε το πλήκτρο ρύθμισης θερμοκρασίας σε υψηλότερη ρύθμιση για μικρό χρονικό διάστημα.
Τα τρόφιμα δεν έχουν επαρκώς ψυχθεί.	Η θερμοκρασία δεν έχει ρυθμιστεί κατάλληλα.	Παρακαλείστε να ανατρέξετε στην αρχική ενότητα «Ρύθμιση Θερμοκρασίας».
	Η πόρτα ήταν ανοιχτή για μεγάλο χρονικό διάστημα.	Ανοίγεται την πόρτα μόνο για όσο διάστημα είναι απαραίτητο.
	Μεγάλη ποσότητα ζεστών τροφίμων τοποθετήθηκε στη συσκευή εντός των τελευταίων 24 ωρών.	Ρυθμίστε τη θερμοκρασία σε χαμηλότερη ρύθμιση για μικρό χρονικό διάστημα.
Έχει συσσωρευτεί μεγάλη ποσότητα πάγου στο λάστιχο της πόρτας.	Η συσκευή βρίσκεται κοντά σε πηγή θερμότητας.	Παρακαλείστε να ανατρέξετε στην αρχική ενότητα «Θέση εγκατάστασης».
	Το λάστιχο της πόρτας δεν κλείνει αεροστεγώς.	Θερμάνετε προσεκτικά τα σημεία διαρροής στο λάστιχο της πόρτας με στεγνωτήρα μαλλιών (στη ρύθμιση κρούσ αέρα). Ταυτόχρονα, ρυθμίστε χειροκίνητα το σχήμα του θερμασμένου λάστιχου της πόρτας κατά τρόπο ώστε να εφαρμόζει σωστά.
Ασυνήθιστοι θόρυβοι.	Η συσκευή δεν είναι οριζοντιωμένη.	Ρυθμίστε εκ νέου τα πόδια.
	Η συσκευή έρχεται σε επαφή με τον τοίχο ή άλλα αντικείμενα.	Μετακινήστε ελαφρά τη συσκευή.
	Ένα εξάρτημα, π.χ. ένας σωλήνας στην πίσω πλευρά της συσκευής αγγίζει ένα άλλο μέρος της συσκευής ή τον τοίχο.	Εάν είναι αναγκαίο κάμψτε το εξάρτημα ώστε να μην εμποδίζει.

Εάν εμφανιστεί ξανά η δυσλειτουργία, επικοινωνήστε με το Κέντρο Σέρβις.

ΕΝΤΥΠΟ ΕΓΓΥΗΣΗΣ ΠΡΟΙΟΝΤΩΝ

ΓΕΝΙΚΟΙ ΟΡΟΙ ΚΑΙ ΠΡΟΥΠΟΘΕΣΕΙΣ

1. Η εγγύηση καλύπτει κάθε ανωμαλία ή βλάβη που οφείλεται αποκλειστικά στην κατασκευή της συσκευής ή σε ελαττωματικά εξαρτήματα.
2. Κατά τη διάρκεια της εγγύησης η εργασία, τα έξοδα μετακίνησης του τεχνικού και τα ανταλλακτικά παρέχονται δωρεάν, καθώς και η μεταφορά της συσκευής αποκλειστικά με τα συνεργαζόμενα πρακτορεία, αν ο τεχνικός κρίνει ότι η επισκευή πρέπει να γίνει στο service της εταιρείας.
3. Η εταιρεία μας έχει το δικαίωμα να καθορίζει τον τρόπο και τόπο επισκευής των βλαβών κατά την κρίση της.
4. Σε περίπτωση αδικαιολόγητης κλήσης, απουσίας, προβλημάτων εγκατάστασης ή ανάγκη επίδειξης λειτουργίας, ο πελάτης επιβαρύνεται με τα έξοδα κίνησης και το κόστος επίσκεψης του τεχνικού.
5. Η εγγύηση παρέχεται μόνο στον αρχικό αγοραστή και παύει να ισχύει σε περίπτωση που στη συσκευή έχει επέμβει για επιδιόρθωση άλλος τεχνικός, εκτός από τον εξουσιοδοτημένο τεχνικό της εταιρείας μας.
6. Ενδεχόμενη επισκευή ή αντικατάσταση μερών μίας συσκευής ή της ίδιας της συσκευής δεν παρατείνει τη διάρκεια της εγγύησης, η οποία συνεχίζει σε κάθε περίπτωση έως τη λήξη της.
7. Σε περίπτωση αντικατάστασης κάποιου εξαρτήματος μίας συσκευής, παρέχεται εγγύηση για το συγκεκριμένο εξάρτημα ή ανταλλακτικό, όση και ο χρόνος εγγύησης της συσκευής, αρχής γενομένης από την ημερομηνία αντικατάστασης.
8. Η εγγύηση δεν ισχύει για βλάβες που προκαλούνται άμεσα ή έμμεσα από αμέλεια, παράλειψη, κακή χρήση, κακή εγκατάσταση ή πάσης φύσεως επέμβαση στη συσκευή από μη εξουσιοδοτημένο συνεργείο. Επίσης, δεν ισχύει για βλάβες που οφείλονται σε εξωγενείς παράγοντες που αλλοιώνουν την υφή της συσκευής (όπως Π.χ. χημικά, τοξικά, άλατα κ.τ.λ.), καθώς και για βλάβες προερχόμενες από κακή σύνδεση σε τάση διαφορετική από την αναγραφόμενη στην πινακίδα της συσκευής, σε μη γειωμένο ρευματοδότη (πρίζα) και σε μεταβολές τάσης του δικτύου (πτώση, υπέρταση).
9. Η εγγύηση δεν καλύπτει βλάβες ή απώλειες των συσκευών ή παρελκόμενων τους, που οφείλονται σε μεταφορές, που γίνονται με ευθύνη του πελάτη από τρίτους.
10. Η εγγύηση δεν θίγει τα δικαιώματα του αγοραστή όπως αυτά προβλέπονται βάσει της Ευρωπαϊκής Οδηγίας 1999/44/EC και της Ελληνικής νομοθεσίας.
11. Η εγγύηση πρέπει απαραίτητα να συνοδεύεται από φωτοαντίγραφο του τιμολογίου αγοράς ή του δελτίου λιανικής πώλησης ή του δελτίου αποστολής του προϊόντος.

ΕΙΔΙΚΟΙ ΟΡΟΙ: ΣΥΣΚΕΥΕΣ ESKIMO

4 ΧΡΟΝΙΑ ΕΓΓΥΗΣΗ

1. Η εγγύηση καλής λειτουργίας ισχύει από την ημερομηνία αγοράς της συσκευής και έχει διάρκεια τέσσερα (4) χρόνια.
2. Κάθε συσκευή ελέγχεται προσεκτικά κατά την παραγωγή και δεν γίνεται αντικατάστασή της παρά μόνο σε περίπτωση ανεπανόρθωτης βλάβης ή επαναλαμβανόμενης ίδιας βλάβης ή λόγω υψηλού κόστους της επισκευής.
3. Στην εγγύηση δεν περιλαμβάνονται οι λαμπτήρες φωτισμού, οι κεραμικές επιφάνειες, τα αξεσουάρ, καθώς και τα πλαστικά, επισμαλτωμένα και γυάλινα μέρη των συσκευών, εκτός εάν αποδειχθεί πως πρόκειται για ελάττωμα κατασκευής.
4. Οι ζημιές που προκαλούνται κατά τη μεταφορά της συσκευής δεν καλύπτονται από την εγγύηση.
5. Η εγγύηση δεν καλύπτει προβλήματα που προκύπτουν σε συσκευές που χρησιμοποιούνται στα πλαίσια επαγγελματικής χρήσης.

ΕΙΔΙΚΟΙ ΟΡΟΙ: ΣΥΣΚΕΥΕΣ MIDEA

3 ΧΡΟΝΙΑ ΕΓΓΥΗΣΗ

1. Η εγγύηση καλής λειτουργίας ισχύει από την ημερομηνία αγοράς της συσκευής και καλύπτει για τρία (3) χρόνια κάθε ανωμαλία ή βλάβη που οφείλεται στην κατασκευή ή σε ελαττωματικό εξάρτημα της συσκευής.
2. Ειδικά για τις επαναφορτιζόμενες μπαταρίες των ηλεκτρικών σκουπών η εγγύηση καλής λειτουργίας περιορίζεται στα δύο (2) χρόνια από την ημερομηνία αγοράς της συσκευής.
3. Στην εγγύηση δεν περιλαμβάνονται οι λαμπτήρες φωτισμού, οι κεραμικές επιφάνειες, τα αξεσουάρ, καθώς και τα πλαστικά, επισμαλτωμένα και γυάλινα μέρη των συσκευών, εκτός εάν αποδειχθεί πως πρόκειται για ελάττωμα κατασκευής.
4. Για τους Αφυγραντήρες, σε περίπτωση που απαιτείται επισκευή σε εξουσιοδοτημένο συνεργείο, η μεταφορά της συσκευής γίνεται αποκλειστικά με ευθύνη του πελάτη.
5. Κάθε συσκευή ελέγχεται προσεκτικά κατά την παραγωγή και δεν γίνεται αντικατάστασή της παρά μόνο σε περίπτωση ανεπανόρθωτης βλάβης ή επαναλαμβανόμενης ίδιας βλάβης ή λόγω υψηλού κόστους της επισκευής.
6. Η εγγύηση δεν καλύπτει τα αξεσουάρ, καθώς και τα πλαστικά και γυάλινα μέρη των συσκευών, εκτός εάν αποδειχθεί πως πρόκειται για ελάττωμα κατασκευής.
7. Οι ζημιές που προκαλούνται κατά τη μεταφορά της συσκευής δεν καλύπτονται από την εγγύηση.

Η τεχνική υποστήριξη και το service των Αφυγραντήρων γίνεται από την εταιρεία:

F.G. EUROPE A.E.

Αγίου Νικολάου 79
Γλυφάδα-Αττική
Τηλ: 80111 89 999, 210 9697 450
Fax: 210 9697 460
e-mail: fge.service@fgeurope.gr

Η τεχνική υποστήριξη και το service των Λευκών Συσκευών Eskimo και Midea έχει ανατεθεί στην εταιρεία:

SERVICE NET A.E.

Πειραιώς 245
Μοσχάτο -Αττική
Τηλ: 80111 22 622, 210 4833 277
Fax: 210 4833 411
e-mail: servicenet@servicenet.gr

F.G. EUROPE A.E.

Λ. Βουλιαγμένης 128,
166 74 Γλυφάδα, Αθήνα
Τηλ: 210 9697 600, 210 9696 500
Fax: 210 9697 630
Mail: info@fgeurope.gr
www.fgeurope.gr

ΨΥΓΕΙΑ ESKIMO - ΑΠΟΠΟΙΗΣΗ ΕΥΘΥΝΗΣ / ΠΡΟΕΙΔΟΠΟΙΗΣΗ

Ορισμένες (απλές) επεμβάσεις στο προϊόν μπορούν να πραγματοποιηθούν από τον τελικό χρήστη χωρίς να εγείρεται θέμα ασφάλειας ή μη ασφαλούς χρήσης του προϊόντος, υπό την προϋπόθεση ότι πραγματοποιούνται εντός των ορίων και σύμφωνα με τις ακόλουθες οδηγίες (βλ. Ενότητα "Επεμβάσεις απο τον Τελικό Χρήστη").

Ως εκ τούτου, εκτός και εάν αναφέρεται διαφορετικά στην Ενότητα "Επεμβάσεις απο τον Τελικό Χρήστη" παρακάτω, οι επισκευές απευθύνονται και πρέπει αποκλειστικά να πραγματοποιούνται απο εγκεκριμένους επαγγελματίες επισκευαστές προκειμένου να αποφευχθούν ζητήματα ασφάλειας. Ενας εγκεκριμένος επαγγελματίας επισκευαστής είναι επαγγελματίας επισκευαστής στον οποίο έχει χορηγηθεί πρόσβαση στις οδηγίες και στον κατάλογο ανταλλακτικών αυτού του προϊόντος από τον κατασκευαστή σύμφωνα με τις μεθόδους που περιγράφονται σε νομοθετικές πράξεις σύμφωνα με την οδηγία 2009/125/ΕΕ.

Ωστόσο, μόνο εξουσιοδοτημένοι απο τον κατασκευαστή/εισαγωγέα/αντιπρόσωπο επαγγελματίες επισκευαστές (τα στοιχεία τους μπορείτε να πληροφορηθείτε μέσω του αριθμού τηλεφώνου που σας δίνεται στο εγχειρίδιο χρήσης ή τούς όρους εγγύησης ή μέσω του εξουσιοδοτημένου αντιπροσώπου/εισαγωγέα/κατάστημα λιανικής) μπορούν να παρέχουν υπηρεσίες στο πλαίσιο της παρεχόμενης εγγύησης καλής λειτουργίας του προϊόντος.

Ως εκ τούτου, σας ενημερώνουμε ότι οποιαδήποτε επέμβαση στο προϊόν από τρίτους επαγγελματίες επισκευαστές οι οποίοι όμως δεν έχουν συμβληθεί και δεν συνεργάζονται με την FG Europe AE ακυρώνει την Εγγύηση.

Επεμβάσεις απο τον Τελικό Χρήστη

Επεμβάσεις που μπορούν δυνητικά να πραγματοποιηθούν από τον τελικό χρήστη είναι (αναφέρονται περιοριστικά): Αλλαγή πόρτας, φοράς πόρτας, συναρμολόγηση λαβής, αλλαγή μεντεσέδων πορτών, ράφια, συρτάρια (φρουτολεκάνες) και αλλαγή λάστιχου πόρτας . Εφόσον οι επεμβάσεις αυτές γίνουν σύμφωνα με τις οδηγίες που αναφέρονται στο εγχειρίδιο χρήσης του προϊόντος, δεν θίγεται η παροχή εγγύησης καλής λειτουργίας του προϊόντος.

Επιπλέον, για να διασφαλιστεί η ασφάλεια του χρήστη και να να αποφευχθεί ο κίνδυνος σοβαρού τραυματισμού, οι προαναφερθείσες επεμβάσεις πρέπει να γίνονται σύμφωνα με τις οδηγίες χρήσης του προϊόντος που συνοδεύει το προϊόν ή μπορείτε να βρείτε στον ιστότοπο www.fgeurope.gr . Για την ασφάλειά σας, αποσυνδέστε το προϊόν απο το ρεύμα πριν επιχειρήσετε οποιαδήποτε επέμβαση.

Προσπάθειες επέμβασης ή επιδιόρθωσης από τελικούς χρήστες που δεν περιλαμβάνονται στην ανωτέρω περιοριστικά αναφερόμενες ή/και δεν ακολουθούν τις οδηγίες στα εγχειρίδια χρήσης των προϊόντων, μπορεί να εγείρουν ζητήματα ασφάλειας που δεν οφείλονται στον κατασκευαστή, και ακυρώνουν την εγγύηση του προϊόντος. Ως εκ τούτου, συνιστάται οι τελικοί χρήστες να απέχουν από την προσπάθεια εκτέλεσης επισκευών που δεν εμπίπτουν στις ανωτέρω αναφερόμενες και να επικοινωνούν σε τέτοιες περιπτώσεις με τον εξουσιοδοτημένο επαγγελματία επισκευαστή ή με έναν επαγγελματία επισκευαστή. Σε αντίθεση περίπτωση, οι επεμβάσεις αυτές μπορούν να προκαλέσουν όχι μόνο προβλήματα ασφάλειας και βλάβη στο προϊόν, αλλά και στη συνέχεια μπορεί να προκληθεί πυρκαγιά, πλημμύρα, ηλεκτροπληξία και σοβαρός προσωπικός τραυματισμός.

Ο κατασκευαστής/πωλητής δεν μπορεί να θεωρηθεί υπεύθυνος στην περίπτωση κατά την οποία οι τελικοί χρήστες δεν συμμορφώνονται με τα παραπάνω.

Η FG Europe AE εγγυάται την επάρκεια γνήσιων ανταλλακτικών για το ψυγείο Eskimo που αγοράσατε για ενα ελάχιστο διάστημα επτά (7) ετών, και ειδικά για τα λάστιχα της πόρτας για ενα διάστημα δέκα (10) ετών. Η διάρκεια εγγύησης καλής λειτουργίας είναι 48 μήνες απο την ημερομηνία αγοράς, ως αυτή αποδεικνύεται απο τα σχετικά παραστατικά αγοράς.

ESKIMO REFRIGERATORS DISCLAIMER / WARNING

Some (simple) failures can be adequately handled by the end-user without any safety issue or unsafe use arising, provided that they are carried out within the limits and in accordance with the following instructions (see the "Self-Repair" section).

Therefore, unless otherwise authorized in the "Self-Repair" section below, repairs shall be addressed to registered professional repairers in order to avoid safety issues. A registered professional repairer is a professional repairer that has been granted access to the instructions and spare parts list of this product by the manufacturer according to the methods described in legislative acts pursuant to Directive 2009/125/EC.

However, only the service agent (i.e. authorized professional repairers) that you can reach through the phone number given in the user manual/warranty card or through your authorized dealer may provide service under the guarantee terms. Therefore, please be advised that repairs by professional repairers (who are not authorized by FG Europe SA) shall void the guarantee.

Self-Repair

Self-repair can be done by the end-user with regard to the following spare parts: door handles, door hinges, trays, baskets and door gaskets. Moreover, to ensure product safety and to prevent risk of serious injury, the mentioned self repair shall be done following the instructions in the user manual for self-repair. For your safety, unplug the product before attempting any self repair.

Repair and repair attempts by end-users for parts not included above and/or not following the instructions in the user manuals for self-repair, might give rise to safety issues not attributable to FG Europe, and will void the warranty of the product. Therefore, it is highly recommended that end users refrain from the attempt to carry out repairs falling outside the mentioned list of spare parts, contacting in such cases authorized professional repairers or registered professional repairers. On the contrary, such attempts by end-users may cause safety issues and damage the product and subsequently cause fire, flood, electrocution and serious personal injury to occur.

The manufacturer/seller cannot be held liable in any case where end-users do not comply with the above.

The spare part availability of the Eskimo refrigerator that you purchased is 7 years, especially for door gaskets this is expanded to 10 years. During this period, original spare parts will be available to operate the refrigerator properly. The duration of guarantee of the refrigerator that you purchased is 48 months.



ESKIMO

User Instruction No-Frost Refrigerator Freezer

MODEL: ES RTF436NEIN

Content	
1. Safety Information	Page 1~9
2. Overview	Page 10
3. Installation	Page 11~15
4. Daily Use	Page 16~22

In the interest of your safety and to ensure the correct use, before installing and first using the appliance, read this user manual carefully, including its hints and warnings. To avoid unnecessary mistakes and accidents, it is important to ensure that all people using the appliance are thoroughly familiar with its operation and safety features. Save these instructions and make sure that they remain with the appliance if it is moved or sold, so that everyone using it through its life will be properly informed on appliance use and safety.

For the safety of life and property keep the precautions of these user's instructions as the manufacturer is not responsible for damages caused by omission.

Children and vulnerable people safety

- This appliance can be used by children aged from 8 years and above and persons with reduced physical, sensory or mental capabilities or lack of experience and knowledge if they have been given supervision or instruction concerning use of the appliance in a safe way and understand the hazards involved.
- Children aged from 3 to 8 years are allowed to load and unload this appliance.
- Children should be supervised to ensure that they do not play with the appliance.
- Cleaning and user maintenance shall not be made by children unless they are aged from 8 years and above and supervised.
- Keep all packaging well away from children. There is risk of suffocation.

- If you are discarding the appliance pull the plug out of the socket, cut the connection cable (as close to the appliance as you can) and remove the door to prevent playing children to suffer electric shock or to close themselves into it.
- If this appliance featuring magnetic door seals is to replace an older appliance having a spring lock (latch) on the door or lid, be sure to make that spring lock unusable before you discard the old appliance. This will prevent it from becoming a death trap for a child.

General safety

 **WARNING!** Keep ventilation openings, in the appliance enclosure or in the built-in structure, clear of obstruction.

 **WARNING!** Do not use mechanical devices or other means to accelerate the defrosting process, other than those recommended by the manufacturer.

 **WARNING!** Do not damage the refrigerant circuit.

 **WARNING!** Do not use other electrical appliances (such as ice cream makers) inside of refrigerating appliances, unless they are approved for this purpose by the manufacture.

 **WARNING!** Do not touch the light bulb if it has been on for a long period of time because it could be very hot.¹⁾

1) If there is a light in the compartment.

 **WARNING!** When positioning the appliance, ensure the supply cord is not trapped or damaged.

 **WARNING!** Do not locate multiple portable socket-outlets or portable power suppliers at the rear of the appliance.

- Do not store explosive substances such as aerosol cans with a flammable propellant in this appliance.
- The refrigerant isobutane (R-600a) is contained within the refrigerant circuit of the appliance, a natural gas with a high level of environmental compatibility, which is nevertheless flammable.
- During transportation and installation of the appliance, be certain that none of the components of the refrigerant circuit become damaged.
 - avoid open flames and sources of ignition
 - thoroughly ventilate the room in which the appliance is situated
- It is dangerous to alter the specifications or modify this product in any way. Any damage to the cord may cause a short circuit, fire and/or electric shock.
- This appliance is intended to be used in household and similar applications such as
 - staff kitchen areas in shops, offices and other working environments;
 - farm houses and by clients in hotels, motels and other residential type environments;
 - bed and breakfast type environments;
 - catering and similar non-retail applications.

 **WARNING!** Any electrical components (plug, power cord, compressor and etc.) must be replaced by a certified service agent or qualified service personnel.

 **WARNING!** The light bulb supplied with this appliance is a “special use lamp bulb” usable only with the appliance supplied. This “special use lamp” is not usable for domestic lighting.¹⁾

- Power cord must not be lengthened.
- Make sure that the power plug is not squashed or damaged by the back of the appliance. A squashed or damaged power plug may overheat and cause a fire.
- Make sure that you can come to the mains plug of the appliance.
- Do not pull the mains cable.
- If the power plug socket is loose, do not insert the power plug. There is a risk of electric shock or fire.
- You must not operate the appliance without the lamp.
- This appliance is heavy. Care should be taken when moving it.
- Do not remove nor touch items from the freezer compartment if you hands are damp/wet, as this could cause skin abrasions or frost/freezer burns.
- Avoid prolonged exposure of the appliance to direct sunlight.

Daily use

- Do not put hot on the plastic parts in the appliance.
- Do not place food products directly against the rear wall.

1) If there is a light in the compartment.

- Frozen food must not be re-frozen once it has been thawed out.¹⁾
- Store pre-packed frozen food in accordance with the frozen food manufacturer's instructions.¹⁾
- Appliance's manufacturer's storage recommendations should be strictly adhered to. Refer to relevant instructions.
- Do not place carbonated or fizzy drinks in the freezer compartment as it creates pressure on the container, which may cause it to explode, resulting in damage to the appliance.¹⁾
- Ice lollies can cause frost burns if consumed straight from the appliance.¹⁾
- To avoid contamination of food, please respect the following instructions
- Opening the door for long periods can cause a significant increase of the temperature in the compartments of the appliance.
- Clean regularly surfaces that can come in contact with food and accessible drainage systems.
- Clean water tanks if they have not been used for 48h; flush the water system connected to a water supply if water has not been drawn for 5 days.
- Store raw meat and fish in suitable containers in the refrigerator, so that it is not in contact with or drip onto other food.
- Two-star frozen-food compartments (if they are presented in the appliance) are suitable for storing pre-frozen food, storing or making ice-cream and making ice cubes.

1) If there is a freezer compartment.

2) If there is a fresh-food storage compartment.

- One-, two- and three -star compartments (if they are presented in the appliance) are not suitable for the freezing of fresh food.
- If the appliance is left empty for long periods, switch off, defrost, clean, dry and leave the door open to prevent mould developing within the appliance.

Care and cleaning

- Before maintenance, switch off the appliance and disconnect the mains plug from the mains socket.
- Do not clean the appliance with metal objects.
- Do not use sharp objects to remove frost from the appliance. Use a plastic scraper.¹⁾
- Regularly examine the drain in the refrigerator for defrosted water. If necessary, clean the drain. If the drain is blocked, water will collect in the bottom of the appliance.²⁾

Installation

Important! For electrical connection carefully follow the instructions given in specific paragraphs.

- Unpack the appliance and check if there are damages on it. Do not connect the appliance if it is damaged. Report possible damages immediately to the place you bought it. In that case retain packing.

1) If there is a freezer compartment.

2) If there is a fresh-food storage compartment.

Safety information



- It is advisable to wait at least four hours before connecting the appliance to allow the oil to flow back in the compressor.
- Adequate air circulation should be around the appliance, lacking this leads to overheating. To achieve sufficient ventilation follow the instructions relevant to installation.
- Wherever possible the spacers of the product should be against a wall to avoid touching or catching warm parts (compressor, con-denser) to prevent possible burn.
- The appliance must not be located close to radiators or cookers.
- Make sure that the mains plug is accessible after the installation of the appliance.

Service



- Any electrical work required to do the servicing of the appliance should be carried out by a qualified electrician or competent person.
- This product must be serviced by an authorized Service Center, and only genuine spare parts must be used.

Energy saving

- Don't put hot food in the appliance;
- Don't pack food close together as this prevents air circulating;
- Make sure food don't touch the back of the compartment(s);

- If electricity goes off, don't open the door(s);
- Don't open the door(s) frequently;
- Don't keep the door(s) open for too long time;
- Don't set the thermostat on exceeding cold temperatures;
- All accessories, such as drawers, shelves balconies, should be kept there for lower energy consumption.

Environment Protection

 This appliance does not contain gasses which could damage the ozone layer, in either its refrigerant circuit or insulation materials. The appliance shall not be discarded together with the urban refuse and rubbish. The insulation foam contains flammable gases: the appliance shall be disposed according to the appliance regulations to obtain from your local authorities. Avoid damaging the cooling unit, especially the heat exchanger. The materials used on this appliance marked by the symbol  are recyclable.

 The symbol on the product or on its packaging indicates that this product may not be treated as household waste. Instead it should be taken to the appropriate collection point for the recycling of electrical and electronic equipment. By ensuring this product is disposed of correctly, you will help prevent potential negative consequences for the environment and human health,

which could otherwise be caused by inappropriate waste handling of this product. For more detailed information about recycling of this product, please contact your local council, your household waste disposal service or the shop where you purchased the product.

Packaging materials

The materials with the symbol are recyclable. Dispose the packaging in a suitable collection containers to recycle it.

Disposal of the appliance

1. Disconnect the mains plug from the mains socket.
2. Cut off the mains cable and discard it.



WARNING! During using, service and disposal the appliance, please pay attention to symbol similar as left side, which is located on rear of appliance (rear panel or compressor) and with yellow or orange color.

It's risk of fire warning symbol. There are flammable materials in refrigerant pipes and compressor.

Please be far away fire source during using, service and disposal.

Overview

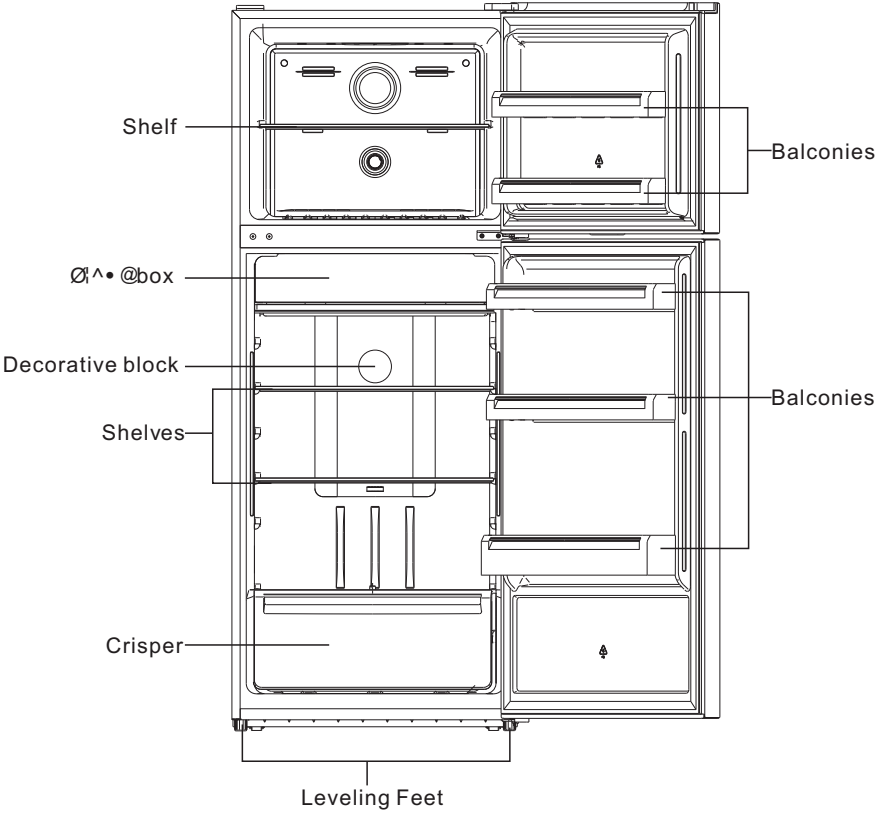

This illustration is only for hinting, the detail please check your appliance.

Installation

Door Reversibility

Before reversing the door, please be prepared below tools and material: straight screwdriver, cross screwdriver, spanner and the components included in the poly bag:

Left hinger x1 Left hinge cover x1 Left middle stopper x2 Left middle stopper metal block x2



1. Close upper door, take out the screw from the top hinge covers by cross screwdriver. Take off hinge cover, disconnect the terminal, then unscrew top hinge and take off upper door.

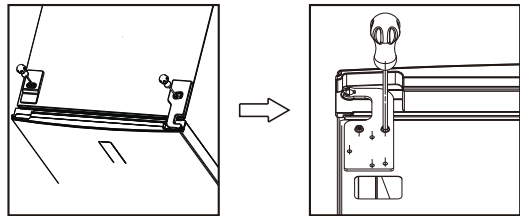

2. Please upwarp and take off plastic cover and wire sleeve by straight screwdriver. Please be careful of the wire inside. Then move wire with connector to another side and install wire sleeve to another side and fix cover back.

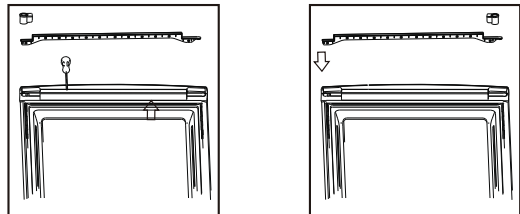

3. Unscrew from the middle hinge by cross screwdriver, then take off the lower door.

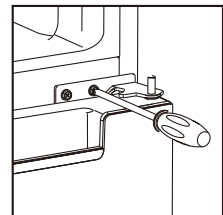

Installation

4. Laying down the refrigerator, take out the adjusting feet as below, then unscrew the lower hinge by cross screwdriver.

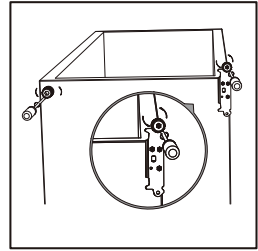

5. Unscrew and remove the bottom hinge pin, turn the bracket over and replace it.

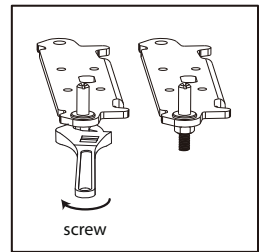
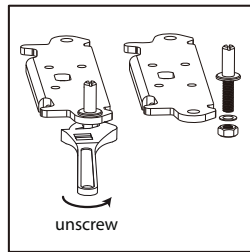

6. Refit the bracket fitting the bottom hinge pin. Replace both adjustable feet. Transfer the lower door to the property position.

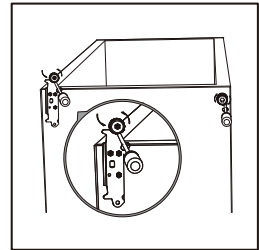

7. Unscrew right middle stopper with metal block from bottom of upper door. And then install left middle stopper and metal block in left side of bottom of upper door. (The same operation as for lower door.)

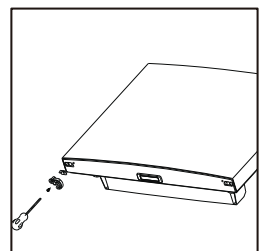
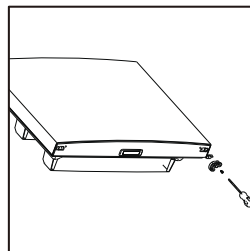

Installation

8. Make the middle hinge reverse the direction 180°C, then transfer it to the left property position.
Make the middle hinge pin in the upper hole of the lower door, then tight the screws.

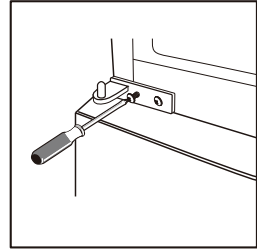

9. Install the upper door, fix the upper door hinge onto the cabinet and connect the wire.

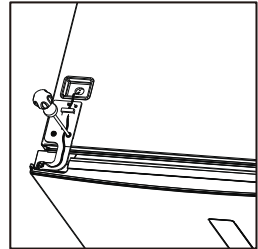

10. Take left hinge cover from accessory bag and install it with top hinge.
Then install hole cover at right side.

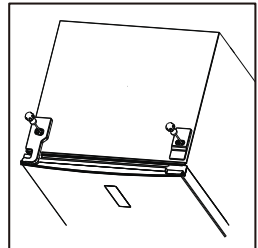

11. Detach the Fridge and the Freezer door gaskets and then attach them after rotating.

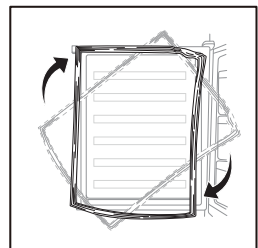

Installation

Space Requirement

- Keep enough space of door open.
- Keep at least 50mm gap at two sides and back.

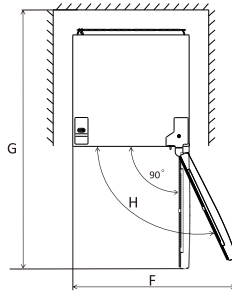
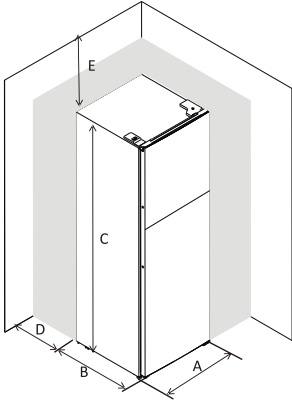

A	710
B	685
C	1780
D	min=50
E	min=50
F	1400
G	1380
H	135°

Levelling the unit

To do this adjust the two levelling feet at front of the unit.

If the unit is not level, the doors and magnetic seal alignments will not be covered properly.

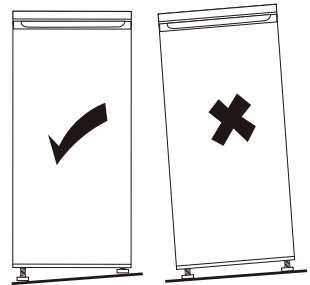
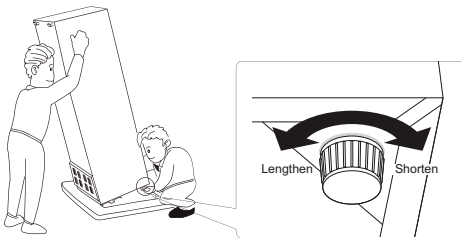

Installation

Positioning

Install this appliance at a location where the ambient temperature corresponds to the climate class indicated on the rating plate of the appliance:

for refrigerating appliances with climate class:

- extended temperate: this refrigerating appliance is intended to be used at ambient temperatures ranging from 10 °C to 32 °C; (SN)
- temperate: this refrigerating appliance is intended to be used at ambient temperatures ranging from 16 °C to 32 °C;(N)
- subtropical: this refrigerating appliance is intended to be used at ambient temperatures ranging from 16 °C to 38 °C;(ST)
- tropical: this refrigerating appliance is intended to be used at ambient temperatures ranging from 16 °C to 43 °C;(T)

Location

The appliance should be installed well away from sources of heat such as radiators, boilers, direct sunlight etc. Ensure that air can circulate freely around the back of the cabinet. To ensure best performance, if the appliance is positioned below an overhanging wall unit, the minimum distance between the top of the cabinet and the wall unit must be at least 50 mm. Ideally, however, the appliance should not be positioned below overhanging wall units. Accurate leveling is ensured by one or more adjustable feet at the base of the cabinet.

This refrigerating appliance is not intended to be used as a built-in appliance;

 **Warning!** It must be possible to disconnect the appliance from the mains power supply; the plug must therefore be easily accessible after installation.

Electrical connection

Before plugging in, ensure that the voltage and frequency shown on the rating plate correspond to your domestic power supply. The appliance must be earthed. The power supply cable plug is provided with a contact for this purpose. If the domestic power supply socket is not earthed, connect the appliance to a separate earth in compliance with current regulations, consulting a qualified electrician.

The manufacturer declines all responsibility if the above safety precautions are not observed.

This appliance complies with the E.E.C. Directives.

Daily Use

Using the Control Panel

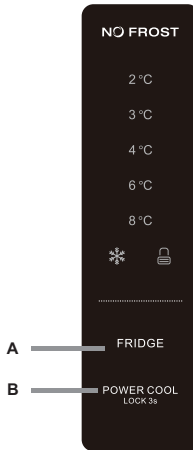

Key operation:

- A. Temperature Control of Fridge Compartment
- B. Power Cool/ Locking / Unlocking

Operating condition:

- The control panel is 100% lit up for 3 seconds, which operates exactly as per the setting (mode and temperature) before the power off. The system will be automatically locked 2 seconds after the last key operation. After locking, the light of the panel would be out 60 seconds after the last key operation.
- Both preset temperatures of fridge compartment would be shown on the display.

Display:

- The panel will be lit up once the door of fridge compartment or freezer compartment is opened. (one door signal is sensed at a time)
- The panel will be lit up by any key operation whereas the light would be out 1 minutes after the last operation.

Display during normal operation

- Temperature Display of the Fridge Compartment: Indicating the temperature of the current setting.

Illustration of the key:

Temperature Control of the Fridge Compartment

This key is workable both in User Defined Mode as well as Super Mode. After entering the temperature control of the fridge compartment, this key flashes. By touching the key consecutively, the temperature would change in a circle of "2°C, 3°C, 4°C, 6°C, 8°C", after which 5-second flashing means the selection of temperature is settled.

Daily Use

Temperature control of the freezer compartment

- Plug on your appliance. The internal temperature is controlled by a sensor. There are 3 settings COLD, COLDER, and COLDEST. COLD is warmest setting and COLDEST is coldest setting.
- The appliance may not operate at the correct temperature if it is in a particularly hot or if you open the door often.

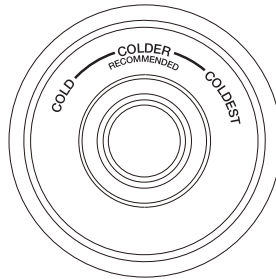

Power cool / Locking / Unlocking

- Power Cool: Touch this key to Enter / Exit Power Cool Mode In the state of "Unlocking"

When enter it, the indicator  light and Automatic exit after N operation in 3 hours.

- Long Press to Enter / Exit Locking Mode

-Unlocking: Press for 3 seconds in the mode of locking, all the keys would be unlocked after the a beep.

-Locking: Press for 3 seconds in the mode of unlocking, all the keys would be locked after the a beep.

Press button short beep after press button

All buttons will only valid under unlock mode.

Lock function

No operation in 60 sec will lock the display automatically.

Daily Use

First use

Cleaning the interior

Before using the appliance for the first time, wash the interior and all internal accessories with lukewarm water and some neutral soap so as to remove the typical smell of a brand new product, then dry thoroughly.

Important! Do not use detergents or abrasive powders, as these will damage the finish.

Daily use

Position different food in different compartments according to be below table

Refrigerator compartments	Type of food
Door or balconies of fridge compartment	<ul style="list-style-type: none">• Foods with natural preservatives, such as jams, juices, drinks, condiments.• Do not store perishable foods.
Crisper drawer (salad drawer)	<ul style="list-style-type: none">• Fruits, herbs and vegetables should be placed separately in the crisper bin.• Do not store bananas, onions, potatoes, garlic in the refrigerator.
Fridge shelf – middle	<ul style="list-style-type: none">• Dairy products, eggs
Fridge shelf – top	<ul style="list-style-type: none">• Foods that do not need cooking, such as ready-to-eat foods, deli meats, leftovers.
Freezer drawer(s)/shelf	<ul style="list-style-type: none">• Foods for long-term storage.• Bottom drawer/shelf for raw meat, poultry, fish.• Middle drawer/shelf for frozen vegetables, chips.• Top drawer/shelf for ice cream, frozen fruit, frozen baked goods.

Freezing fresh food

- The freezer compartment is suitable for freezing fresh food and storing frozen and deep-frozen food for a long time.
- Place the fresh food to be frozen in the bottom compartment.
- The maximum amount of food that can be frozen in 24 hours is specified on the rating plate.
- The freezing process lasts 24 hours: during this period do not add other food to be frozen.

Storing frozen food

When first starting-up or after a period out of use, before putting the product in the compartment let the appliance run at least 2 hours on the higher settings.

Important! In the event of accidental defrosting, for example the power has been off for longer than the value shown in the technical characteristics chart under "rising time", the defrosted food must be consumed quickly or cooked immediately and then re-frozen (after cooked).

Daily Use

Temperature setting recommendation

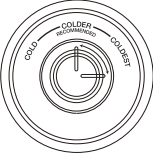
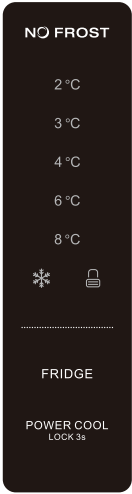
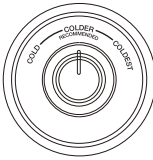
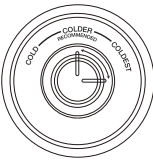
Temperature Setting Recommendation			
Environment Temperature	Freezer compartment	Fridge compartment	
Summer		Fridge set on 4°C	
	Set on colder~coldest		
Normal		Fridge set on 4°C	
	Set on colder		
Winter		Fridge set on 4°C	
	Set on colder~coldest		

- Information above give users recommendation of temperature setting.
- In winter or temperature below 16°C , users should avoid set on coldest
- For energy saving, the coldest set only apply to special need(such as quick-freezing or ice making) ,and need turn back after special need.

Impact on Food Storage

- Under Recommended setting, the best storage time of fridge is no more than 3 days.
- Under Recommended setting, the best storage time of freezer is no more than 1 month.
- The best storage time may reduce under other settings.

Daily Use

Thawing

Deep-frozen or frozen food, prior to be used, can be thawed in the fridge compartment or at room temperature, depending on the time available for this operation. Small pieces may even be cooked still frozen, directly from the freezer. In this case, cooking will take longer.

Accessories

Movable shelves

The walls of the refrigerator are equipped with a series of runners so that the shelves can be positioned as desired.

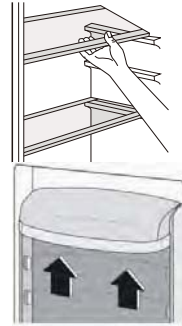

Positioning the door balconies

To permit storage of food packages of various sizes, the door balconies can be placed at different heights. To make these adjustments proceed as follows: gradually pull the balcony in the direction of the arrows until it comes free, then reposition as required.

Helpful hints and tips

Hints for freezing

To help you make the most of the freezing process, here are some important hints:

- the maximum quantity of food which can be frozen in 24 hrs. is shown on the rating plate;
- the freezing process takes 24 hours. No further food to be frozen should be added during this period;
- only freeze top quality, fresh and thoroughly cleaned, foodstuffs;
- prepare food in small portions to enable it to be rapidly and completely frozen and to make it possible subsequently to thaw only the quantity required;
- wrap up the food in aluminium foil or polythene and make sure that the packages are airtight;
- do not allow fresh, unfrozen food to touch food which is already frozen, thus avoiding a rise in temperature of the latter;
- lean foods store better and longer than fatty ones; salt reduces the storage life of food;
- water ices, if consumed immediately after removal from the freezer compartment, can possibly cause the skin to be freeze burnt;
- it is advisable to show the freezing in date on each individual pack to enable you removal from the freezer compartment, can possibly cause the skin to be freeze burnt;
- it is advisable to show the freezing in date on each individual pack to enable you to keep tab of the storage time.

Hints for storage of frozen food

To obtain the best performance from this appliance, you should: make sure that the commercially frozen foodstuffs were adequately stored by the retailer; be sure that frozen foodstuffs are transferred from the food store to the freezer in the shortest possible time;

not open the door frequently or leave it open longer than absolutely necessary.

Once defrosted, food deteriorates rapidly and cannot be refrozen.

Do not exceed the storage period indicated by the food manufacture.

Hints for fresh food refrigeration

To obtain the best performance:

- Do not store warm food or evaporating liquids in the refrigerator
- Do cover or wrap the food, particularly if it has a strong flavour

Hints for refrigeration

Useful hints:

- Make (all types): wrap in polythene bags and place on the glass shelves above the vegetable drawer.
- For safety, store in this way only one or two days at the most.
- Cooked foods, cold dishes, etc...: these should be covered and may be placed on any shelf.
- Fruit and vegetables: these should be thoroughly cleaned and placed in the special drawer(s) provided.
- butter and cheese: these should be placed in special airtight containers or wrapped in aluminum foil or polythene bags to exclude as much air as possible.
- Milk bottle: these should have a cap and should be stored in the balconies on the door.
- Bananas, potatoes, onions and garlic, if not packed, must not be kept in the fridge.

Daily Use

Cleaning

For hygienic reasons the appliance interior, including interior accessories, should be cleaned regularly.

! **Caution!** The appliance may not be connected to the mains during cleaning. Danger of electrical shock! Before cleaning switch the appliance off and remove the plug from the mains, or switch off or turn out the circuit breaker or fuse. Never clean the appliance with a steam cleaner. Moisture could accumulate in electrical components, danger of electrical shock! Hot vapors can lead to the damage of plastic parts. The appliance must be dry before it is placed back into service.

Important! Ethereal oils and organic solvents can attack plastic parts, e.g. lemon juice or the juice from orange peel, butyric acid, cleanser that contain acetic acid.

- Do not allow such substances to come into contact the appliance parts.
- Do not use any abrasive cleaners
- Remove the food from the freezer. Store them in a cool place, well covered.
- Switch the appliance off and remove the plug from the mains, or switch off or turn out the circuit breaker of fuse.
- Clean the appliance and the interior accessories with a cloth and lukewarm water. After cleaning wipe with fresh water and rub dry.
- After everything is dry place appliance back into service.

Setting the humidity in the Crisper:

- Low humidity: move the regulator to the left
- High humidity: move the regulator to the right

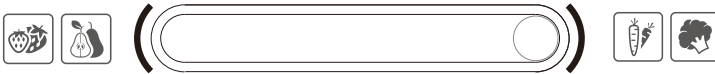

Daily Use

Troubleshooting



Caution! Before troubleshooting, disconnect the power supply. Only a qualified electrician or competent person must do the troubleshooting that is not in this manual.

Important! There will be some sound/noise during normal operation (compressor or refrigerant circulation).

Problem	Possible cause	Solution
Appliance does not work	Mains plug is not plugged in or is loose	Insert mains plug.
	Fuse has blown or is defective	Check fuse, replace if necessary.
	Socket is defective	Mains malfunctions are to be corrected by an electrician.
Appliance freezes or cools too much	Temperature is set too cold	Turn the temperature regulator to a warmer setting temporarily.
The food is not frozen enough.	Temperature is not properly adjusted.	Please look in the initial Temperature Setting section.
	Door was open for an extended period.	Open the door only as long as necessary.
	A large quantity of warm food was placed in the appliance within the last 24 hours.	Turn the temperature regulation to a colder setting temporarily.
	The appliance is near a heat source.	Please look in the installation location section.
Heavy build up of frost on the door seal.	Door seal is not air tight.	Carefully warm the leaking sections of the door seal with a hair dryer (on a cool setting). At the same time shape the warmed door seal by hand such that it sits correctly.
Unusual noises	Appliance is not level.	Re-adjust the feet.
	The appliance is touching the wall or other objects.	Move the appliance slightly.
	A component, e.g. a pipe, on the rear of the appliance is touching another part of the appliance or the wall.	If necessary, carefully bend the component out of the way.
Indicator lights flashing	Sensor fault	Inform the maintenance center

If the malfunction shows again, contact the Service Center.

